

IFU-012 INSTRUÇÕES DE USO

Usage Directions / Instrucciones de Uso / Istruzioni per l'Uso

PRODUTO:
PRODUCT / PRODUCTO / PRODOTTO
Nome técnico: Brocas Cirúrgicas Odontológicas





Nome comercial: FRESA

EN Technical name: Dental Surgical Drills / **Trade Name:** DRILL

ES Nombre técnico: Brocas Quirúrgicas Odontológicas / **Nombre Comercial:** FRESA

ITA Nome tecnico: Frese Chirurgiche Odontoiatriche / **Nome commerciale:** FRESA

Modelos comerciais / Commercial models: / Modelos comerciales: / Modelli commerciali:

Modelo * Model * Modelo * Modello *	Diâmetro (mm) Diameter (mm) Diámetro (mm) Diámetro (mm)	Imagem ampliada do produto Enlarged image of the product Imagen ampliada del producto Immagine ingrandita del prodotto
Trefina Trefina Irrigada EN Trepine Irrigated trephine ES Trépano Trépano con Irrigación ITA Trapano Trapano Irrigato	2.0, 2.7, 3.5, 3.75, 4.25, 4.3, 5.0, 5.25, 6.0, 7.0, 8.0 e 10.0	
Piloto Piloto Irrigada EN Pilot Irrigated pilot ES Piloto Piloto con Irrigación ITA Pilota Pilota Irrigata	2/3 e 3/4	
Cônica Cônica Irrigada EN Tapered Irrigated Tapered ES Cónica Cónica con Irrigación ITA Conica Conica Irrigata	3.5, 4.0, 4.5, 5.0 e 5,5 Comprimentos disponíveis para cada diâmetro: EN Lengths available for each diameter: ES Longitudes disponibles para cada diâmetro: ITA Comprimentos disponíveis para cada diâmetro: 7, 9, 11, 13 e 15 mm Haste longa EN Long shank ES Vástago largo ITA Haste longa	
Super Cortante Super Cortante Irrigada EN Super Cutting Irrigated Super Cutting ES Súper Afilada Súper Afilada con Irrigación ITA Super Tagliente Super Tagliente Irrigata	2.0	
Helicoidal Helicoidal Irrigada EN Helical Irrigated Helical ES Helicoidal Helicoidal con Irrigación ITA Elicoidale Elicoidale Irrigata	1.5, 2.0, 2.8, 3.25, 3.7, 3.8, 4.0, 4.3, 4.35, 4.5, 5.0 e 5.5	

Counter Sink Counter Sink Irrigada EN Counter Sink Irrigated Counter Sink ES Counter Sink Counter Sink con Irrigación ITA Counter Sink Counter Sink Irrigata	3.3, 3.75 e 4.75	
Escareador Escareador Irrigada EN Reamer Irrigated Reamer ES Escariador Escariador con Irrigación ITA Alesatrice Alesatrice Irrigata	3.5, 4.0 e 5.0	
Lança Lança Irrigada EN Spear Irrigated Spear ES Lanza Lanza con Irrigación ITA Lancia Lancia Irrigata	2.0	
Esférica Esférica Irrigada EN Ball Irrigated Ball ES Esférica Esférica con Irrigación ITA Sferica Sferica Irrigata	2.0 e 5.0	

* para todos os tipos listados acima, existe o modelo convencional e o modelo irrigado.

EN * For all the types listed above, there is the conventional model and the irrigated model.

ES * Para todos los tipos listados antes, existe el modelo convencional y el modelo con irrigación.

ITA * Per tutti i modelli sopra elencati, esiste il modello convenzionale e il modello irrigato.

Nota: a diferença entre as fresas convencionais e as fresas irrigadas é que as fresas irrigadas têm um furo nas mesmas, conforme exemplos abaixo:

EN Note: the difference between the conventional and irrigated drills is that the irrigated drills have a hole in them, as shown below:

ES Nota: la diferencia entre las fresas convencionales y las fresas con irrigación es que las fresas con irrigación tienen orificios, como se muestra a continuación

ITA Nota: la differenza tra le frese convenzionali e le frese irrigate è che le frese irrigate sono dotate di un foro, come da esempi a seguire:



Material usado na fabricação: Aço Inoxidável ASTM F899.

Nota: **ASTM F 899** - Standard Specification for Wrought Stainless Steels for Surgical Instruments

EN **Material used in the manufacture:** Stainless Steel ASTM F899.

Nota: **ASTM F 899** - Standard Specification for Wrought Stainless Steels for Surgical Instruments

ES **Material usado en la fabricación:** Acero inoxidable ASTM F899.

Nota: **ASTM F 899** - Standard Specification for Wrought Stainless Steels for Surgical Instruments

ITA **Materiale utilizzato nella fabbricazione:** Acciaio Inox ASTM F899.

Nota: **ASTM F 899** - Standard Specification for Wrought Stainless Steels for Surgical Instruments

Modelos comerciais / Commercial models: / Modelos comerciales: / Modelli commerciali:

Modelo * Model * Modelo * Modello *	Diâmetro (mm) Diameter (mm) Diámetro (mm) Diametro (mm)	Imagem ampliada do produto Enlarged image of the product Imagen ampliada del producto Immagine ingrandita del prodotto
Trefina Longa Trefina Longa Irrigada EN Long Trepine Irrigated Long Trepine ES Trépano Largo Trépano Largo con Irrigación ITA Trapano Lungo Trapano Lungo Irrigato	2.0, 2.7, 3.5, 3.75, 4.25, 4.3, 5.0, 5.25, 6.0, 7.0, 8.0 e 10.0	
Ioto Longa Piloto Longa Irrigada EN Long Pilot Irrigated Long Pilot ES Piloto Larga Piloto Larga con Irrigación ITA Pilota Lunga Pilota Lunga Irrigata	2/3 e 3/4	
Cônica Longa Cônica Longa Irrigada EN Long Tapered Irrigated Long Tapered ES Cónica Larga Cónica Larga con Irrigación ITA Conica Lunga Conica Lunga Irrigata	3.5, 4.0, 4.5, 5.0 e 5,5	
Super Cortante Longa Super Cortante Longa Irrigada EN Long Super Cutting Irrigated Long Super Cutting ES Súper Afilada Larga Súper Afilada Larga con Irrigación ITA Super Tagliente Lunga Super Tagliente Lunga Irrigata	2.0	
Helicoidal Longa Helicoidal Longa Irrigada EN Long Helical Irrigated Long Helical ES Helicoidal Larga Helicoidal Larga con Irrigación ITA Elicoidale Lunga Elicoidale Lunga Irrigata	1.5, 2.0, 2.8, 3.25, 3.7, 3.8, 4.0, 4.3, 4.35, 4.5, 5.0 e 5.5	
Counter Sink Longa Counter Sink Longa Irrigada EN Long Counter Sink Irrigated Long Counter Sink ES Counter Sink Larga Counter Sink Larga con Irrigación ITA Counter Sink Lunga Counter Sink Lunga Irrigata	3.3, 3.75 e 4.75	
Escareador Longa Escareador Longa Irrigada EN Long Reamer Irrigated Long Reamer ES Escariador Larga Escariador Larga con Irrigación ITA Alesatrice Lunga Alesatrice Lunga Irrigata	3.5, 4.0 e 5.0	



Lança Longa Lança Longa Irrigada EN Long Spear Irrigated Long Spear ES Lanza Larga Lanza Larga con Irrigación ITA Lancia Lunga Lancia Lunga Irrigata	2.0	
Esférica Longa Esférica Longa Irrigada EN Long Ball Irrigated Long Ball ES Esférica Larga Esférica Larga con Irrigación ITA Sferica Lunga Sferica Lunga Irrigata	2.0 e 5.0	

Imagem ampliada das fresas denominadas “longa”:

EN Enlarged image of the drills named “long”:

ES Imagen ampliada de las fresas denominadas “larga”:

ITA Immagine ingrandita delle frese denominate “lunga”:

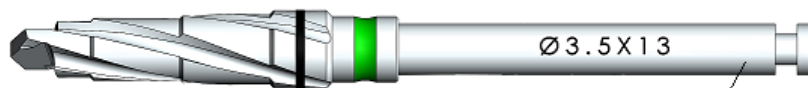

As fresas denominadas como “longas” são idênticas as convencionais, apenas possuem 5mm a mais no comprimento da haste.

EN The drills named “long” are exactly identical to the conventional drills, but the shanks are 5 mm longer.

ES Las fresas denominadas “largas” son idénticas a las convencionales, apenas tiene 5mm a más en la longitud del vástago.

ITA Le frese denominate come “lunghe” sono identiche a quelle convenzionali, hanno solo 5mm di lunghezza in più nell’asta.



Comprimentos disponíveis para cada diâmetro: 5, 7, 9, 11, 13 e 15 mm.



EN Lengths available for each diameter 5, 7, 9, 11, 13 and 15 mm.

ES Longitudes disponibles para cada diámetro: 5, 7, 9, 11, 13 y 15 mm.

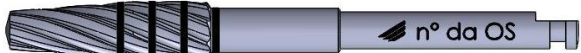
ITA Lunghezze disponibili per ogni diametro: 5, 7, 9, 11, 13 e 15 mm.

Novos Modelos Comerciais / New Commercial Models / Nuevos Modelos Comerciales / Nuovi Modelli Commerciali:

Modelo * Model * Modelo * Modello *	Diâmetro (mm) Diameter (mm) Diámetro (mm) Diametro (mm)	Imagem ampliada do produto Enlarged image of the product Imagen ampliada del producto Immagine ingrandita del prodotto
Escareador Motor EN Reamer Motor ES Escariador Motor ITA Alesatrice Motore	3.5 - 07 a 13	
Escareador Motor EN Reamer Motor ES Escariador Motor ITA Alesatrice Motore	4.0 - 07 a 13	
Escareador Motor EN Reamer Motor ES Escariador Motor ITA Alesatrice Motore	5.0 - 07 a 13	
Escareador Motor EN Reamer Motor ES Escariador Motor ITA Alesatrice Motore	3.5 - 14 a 18	

EN Escareador Motor ES Reamer Motor ES Escariador Motor ITA Alesatrice Motore	4.0 - 14 a 18	
EN Escareador Motor EN Reamer Motor ES Escariador Motor ITA Alesatrice Motore	5.0 - 14 a 18	

Registo ANVISA nº / ANVISA Registration no/ Registro ANVISA nº / Registrazione ANVISA nº: 80259860006
Data da Revisão: 28/06/2021 / Reviewed On: 28/06/2021 / Fecha de Revisión: 28/06/2021 / Data di Revisione: 28/06/2021

1- FORMAS DE APRESENTAÇÃO COMERCIAL DO PRODUTO

As Fresas Implacil são apresentados em embalagem individual.

A embalagem primária é constituída de um blister produzido com plástico tipo PET virgem, e é selado com Tyvek.

Lista de itens contidos dentro da embalagem

- 01 Fresa

EN 1- COMMERCIAL PRESENTATION FORMS OF THE PRODUCT

The Implacil Drills are supplied in individual packs.

The primary packaging consists of a blister produced with virgin PET plastic, and it is sealed with Tyvek.

List of items contained inside the package

- 1 Drill

ES 1- FORMAS DE PRESENTACIÓN COMERCIAL DEL PRODUCTO

Las Fresas Implacil se presentan en embalaje individual.

El embalaje primario está constituido por un blister producido de plástico tipo PET virgen, y se sella con Tyvek.

Lista de ítems contenidos dentro del embalaje

- 01 Fresa

ITA 1- FORME DI PRESENTAZIONE COMMERCIALE DEL PRODOTTO

Le frese Implacil si presentatano in imballaggi singoli.

L'imballaggio primario è costituito da un blister in plastica vergine di tipo PET sigillato con Tyvek.

Elenco degli articoli contenuti all'interno dell'imballaggio

- 01 Fresa

2- INDICAÇÃO DE USO E FINALIDADE

As fresas são utilizadas em cirurgias ortodônticas em geral.

As fresas são ferramentas que possuem uma aresta cortante, que através do movimento giratório (controlado pelo contra-ângulo ou manualmente), provoca a perfuração da estrutura óssea do paciente.

EN 2- INDICATION OF USE AND PURPOSE

The drills are used in dental surgeries in general.

The drills are tools that have a cutting edge, which through rotating movements (controlled by the counter-angle or manually), perforate the bone structure of the patient.

ES 2- INDICACIÓN DE USO/FINALIDAD

Las fresas son utilizadas en cirugías de ortodoncia en general.

Las fresas son herramientas que tienen una arista cortante, que a través del movimiento giratorio (controlado por el contra ángulo o manualmente), provoca la perforación de la estructura ósea del paciente.

ITA 2- INDICAZIONE D'USO E FINALITÀ

Le frese vengono generalmente utilizzate negli interventi chirurgici odontoiatrici.

Le frese sono strumenti dotati di un bordo affilato che, attraverso il movimento rotatorio (controllato dal contrangolo o manualmente), provoca la perforazione della struttura ossea del paziente.

3- MODO DE USO DO PRODUTO

EN 3- MODE OF PRODUCT USE

ES 3- MODO DE USO DEL PRODUCTO

ITA 3- MODALITÀ DI UTILIZZO DEL PRODOTTO

Helicoidal / Helicoidal Irrigada / Helicoidal Longa / Helicoidal Longa Irrigada: Perfurar o osso e permitir a colocação dos implantes cilíndricos.

EN Helical / Irrigated Helical / Long Helical / Irrigated Long Helical: Drill the bone and allow the placement of cylindrical implants.

ES Helicoidal / Helicoidal con Irrigación / Helicoidal Larga / Helicoidal Larga con Irrigación: Perforar el hueso y permitir la colocación de los implantes cilíndricos.

ITA Elicoidale / Elicoidale Irrigada / Elicoidale Lunga / Elicoidale Lunga Irrigada: Perforare l'osso e consentire l'inserimento degli impianti cilindrici.

Piloto / Piloto Irrigada / Piloto Longa / Piloto Irrigada Longa: As fresas do tipo piloto são usadas como intermediárias entre as fresas helicoidais, servindo como guia de orientação para as perfurações subsequentes.

EN Pilot / Irrigated Pilot / Long Pilot / Long Irrigated Pilot: The pilot drills are used as intermediates between the helical drills, serving as a guide for subsequent drillings.

ES Piloto / Piloto con Irrigación / Piloto Larga / Piloto Larga con Irrigación: Las fresas del tipo piloto se usan como intermediarias entre las fresas helicoidales, que sirven como guía de orientación para las perforaciones subsecuentes.

Cónica / Cónica Irrigada: Perforar el hueso y permitir la colocación de los implantes cónicos y cono morse.

ITA Pilota / Pilota Irrigada / Pilota Lunga / Pilota Irrigada Lunga: Le frese di tipo pilota vengono utilizzate come intermedie tra le frese elicoidali, fungendo da guida per le perforazioni successive.

Cônica / Cônica Irrigada: Perfurar o osso e permitir a colocação dos implantes cônicos e cone morse.

EN Tapered / Irrigated Tapered: Drill the bone and allow the placement of tapered and morse taper implants.

ES Cónica / Cónica Irrigada: Perforar el hueso y permitir la colocación de los implantes cónicos y cono morse.

ITA Conica / Conica Irrigada: Perforare l'osso e consentire l'inserimento degli impianti conici e cono morse.

Super Cortante / Super Cortante Irrigada / Super Cortante Longa / Super Cortante Longa Irrigada: Serve para aumentar em pequenas dimensões o diâmetro da perfuração inicial.

EN Super Cutting / Irrigated Super Cutting / Long Super Cutting / Irrigated Long Super Cutting: Serves to increase the diameter of the initial perforation in small dimensions.

ES Súper Afilada / Súper Afilada con Irrigación / Súper Afilada Larga / Súper Afilada Larga con Irrigación Sirve para aumentar en pequeñas dimensiones el diámetro de la perforación inicial.

ITA Super Tagliente / Super Tagliente Irrigada / Super Tagliente Lunga / Super Tagliente Lunga Irrigada: Adatta ad aumentare leggermente il diametro della perforazione iniziale.

Counter Sink / Counter Sink Irrigada / Counter Sink Longa / Counter Sink Longa Irrigada: são utilizadas para aumentar o diâmetro da fresa primitiva possibilitando o assentamento da plataforma do implante.

EN Counter Sink / Irrigated Counter Sink / Long Counter Sink / Irrigated Long Counter Sink: used to increase the diameter of the primitive drill, enabling the seating of the platform of the implant.

ES Counter Sink / Counter Sink con Irrigación / Counter Sink Larga / Counter Sink Larga con Irrigación: se utilizan para aumentar el diámetro de la fresa primitiva posibilitando el asentamiento de la plataforma del implante.

ITA Counter Sink / Counter Sink Irrigada / Counter Sink Lunga / Counter Sink Lunga Irrigada: vengono utilizzate per aumentare il diametro della fresa primaria e rendere possibile l'inserimento della piattaforma dell'impianto.

Fresa Escareador / Fresa Escareador Irrigada / Escareador Longa / Escareador Longa Irrigada: Utilizada para expansão do leito ósseo de colocação dos implantes de forma menos traumática.

EN Reamer Drill / Irrigated Reamer Drill / Long Reamer / Irrigated Long Reamer: Used to expand the bone bed for placement of the implants in a less traumatic way.

ES Fresa Escariadora / Fresa Escariadora con Irrigación / Escariadora Larga / Escariadora Larga con Irrigación: Utilizada para la expansión del lecho óseo de colocación de los implantes de forma menos traumática.

ITA Fresa Alesatrice / Fresa Alesatrice Irrigada / Alesatrice Lunga / Alesatrice Lunga Irrigada: Utilizzata per espandere il letto osseo al fine dell'inserimento degli impianti in maniera meno traumatica.

Lança / Lança Irrigada / Lança Longa / Lança Longa Irrigada: serve para marcação do local onde será inserido o implante, promove a decorticalização na crista óssea.

EN Spear / Irrigated Spear / Long Spear / Irrigated Long Spear: serves to mark the site where the implant is to be inserted, promoting decorticalization in the bone crest.

ES Lanza / Lanza con Irrigación / Lanza Larga / Lanza Larga con Irrigación: sirve para marcación del local donde se insertará el implante, promueve la decorticalización en cresta ósea.

ITA Lancia / Lancia Irrigada / Lancia Lunga / Lancia Lunga Irrigada: serve a segnare il punto in cui verrà inserito l'impianto, facilita la decorticalizzazione della cresta ossea.

Esférica / Esférica Irrigada / Esférica Longa / Esférica Longa Irrigada: Esta fresa tem como finalidade realizar a remoção do tecido gengival e ou mucosa.

EN Ball / Irrigated Ball / Long Ball / Irrigated Long Ball: This drill is used for removing gingival or mucosal tissue.

ES Esférica / Esférica con Irrigación / Esférica Larga / Esférica Larga con Irrigación: Esta fresa tiene como finalidad realizar la retira del tejido de la encía y/o mucosa.

ITA Sferica / Sferica Irrigada / Sferica Lunga / Sferica Lunga Irrigada: Questa fresa è destinata a rimuovere il tessuto gengivale e/o mucoso.

Trefina / Trefina Irrigada / Trefina Longa / Trefina Longa Irrigada: Esta fresa tem como finalidade realizar a remoção de tecido ósseo por exereses em fragmentos correspondentes ao seu diâmetro.

EN Trephine / Irrigated Trephine / Long Trephine / Irrigated Long Trephine: This drill is used for removing bone tissue by excision in fragments corresponding to its diameter.

ES Trépano / Trépano con Irrigación / Trépano Largo / Trépano Largo con Irrigación: Esta fresa tiene como finalidad realizar la retira del tejido de óseo por exéresis en fragmentos correspondientes a su diámetro.

ITA Trapano / Trapano Irrigato / Trapano Lungo / Trapano Lungo Irrigato: La finalità di questa fresa è di rimuovere il tessuto osseo asportandolo in frammenti corrispondenti al suo diametro.

Fresa Helicoidal Guide Curta / Fresa Helicoidal Guide Longa: Perfurar o osso e permitir a colocação dos implantes cilíndricos, utilizadas para cirurgias guiadas.

EN Short Helical Guide Drill / Long Helical Guide Drill: Drill the bone and allow the placement of cylindrical implants, used for guided surgeries.

ES Fresa Helicoidal Guide Corta / Fresa Helicoidal Guide Larga: Perforar el hueso y permitir la colocación de los implantes cilíndricos, utilizadas en cirugías guiadas.

ITA Fresa Guida Elicoidale Corta / Fresa Guida Elicoidale Lunga: Perforare l'osso e consentire l'inserimento di impianti cilindrici, utilizzate per la chirurgia guidata.

Fresa Cônica Guide: Perfurar o osso e permitir a colocação dos implantes cônicos e cone morse, utilizadas para cirurgias guiadas.

EN Tapered Guide Drill: Drill the bone and allow the placement of tapered and morse taper implants, used for guided surgeries.

ES Fresa Cônica Guide: Perforar el hueso y permitir la colocación de los implantes cônicos y cono morse, utilizadas en cirugías guiadas.

ITA Fresa Guida Conica: Perforare l'osso e consentire l'inserimento di impianti conici e cono morse, utilizzate per la chirurgia guidata.

Escareador Motor: Utilizado para expansão do leito ósseo para colocação dos implantes de forma menos traumática.

As fresas "irrigadas" servem para evitar o super aquecimento dos osso evitando assim a necrose do mesmo;

EN Reamer Motor: Used to expand the bone bed for placement of the implants in a less traumatic way.

The "irrigated" drills serve to prevent overheating of the bone in order to avoid its necrosis;

ES Escariador Motor: Utilizado para la expansión del lecho óseo para poner los implantes de forma menos traumática.

Las fresas "con irrigación" sirven para evitar el sobrecalentamiento del hueso y así se evita su necrosis;

ITA Alesatrice Motore: Utilizzata per l'espansione del letto osseo al fine dell'inserimento degli impianti in maniera meno traumatica.

As fresas "longas" são apenas uma variação de comprimento da haste em relação as fresas convencionais e sua utilização fica a critério do profissional, pois essa escolha dependerá sempre do espaço disponível para colocação do implante.

Para o procedimento cirúrgico retirar a fresa da caixa de instrumentos, adaptá-la no contra-ângulo por meio da haste, verificar o travamento da broca no contra-ângulo. Com a broca em movimento (200 a 600 RPM) iniciar a furação. Após atingir a profundidade desejada, retirar o conjunto contra-ângulo-Fresa da cavidade óssea. Destruar a Fresa e removê-la do contra-ângulo.

EN The "long" drills are simply a length variation of the shank in relation to the conventional drills and their use remains at the discretion of the professional, because its choice will always depend on the space available for implant placement.

For the surgical procedure, remove the drill from the instrument box, adapt it to the counter-angle through the shank, and check the lock of the drill on the counter-angle. With the drill in movement (200 to 600 RPM) start to drill. After reaching the desired depth, remove the counter-angle-Drill assembly from the bone cavity. Unlock the Drill and remove it from the counter-angle.

ES Las fresas "largas" son solamente una variación de longitud del vástago con relación a las fresas convencionales y su utilización queda a discreción del profesional, puesto que esa elección dependerá siempre del espacio disponible para colocación del implante.

Para el procedimiento quirúrgico retirar la fresa de la caja de instrumentos, adaptarla en el contra ángulo por medio del vástago, verificar el trabado de la fresa en el contra ángulo. Con la broca en movimiento (200 a 600 RPM) iniciar la perforación. Después de alcanzar la profundidad deseada, retirar el conjunto contra ángulo Fresa de la cavidad ósea. Destruar la Fresa y removerla del contra ángulo.

ITA Le frese "irrigate" servono ad impedire il surriscaldamento dell'osso evitando così la sua necrosi;

Le frese "lunghe" differiscono solo per una variazione della lunghezza dell'asta rispetto alle frese tradizionali e il loro utilizzo è a discrezione del professionista, poiché questa scelta dipenderà sempre dallo spazio disponibile per l'inserimento dell'impianto.

Per la procedura chirurgica rimuovere la fresa dalla cassetta degli strumenti, adattarla al controangolo mediante l'asta, verificare il bloccaggio del trapano nel controangolo. Con il trapano in movimento (da 200 a 600 RPM) avviare la perforazione. Dopo aver raggiunto la profondità desiderata, rimuovere il gruppo contrangolo-Fresa dalla cavità ossea. Sbloccare la fresa e rimuoverla dal contrangolo.

Previamente deverão ser higienizadas e esterilizadas conforme as técnicas a seguir:

EN They should be previously hygienized and sterilized according to the techniques below:

ES Previamente deberán ser higienizadas y esterilizadas conforme las técnicas a continuación:

ITA In precedenza dovranno essere disinfettate e sterilizzate secondo le seguenti tecniche:

a) **Limpeza:**

EN Cleaning:

ES Limpieza:

ITA Pulizia:

A limpeza de um instrumento cirúrgico (fresa) que esteve em contato com tecidos deve ser conduzida de forma que todas as partes do item sejam expostas ao processo de limpeza.

Para a limpeza das fresas da Implacil use apenas o seguinte processo de limpeza manual.

A limpeza automatizada não foi validada. Não use limpeza automatizada para as fresas Implacil.

1. Enxágue inicial com água fria. O enxágue frio inicial é conduzido a fim de remover qualquer contaminação grosseira presente no item. A água fria é utilizada, já que temperaturas acima de 60°C/140°F irão coagular proteínas, tornando difícil removê-las dos itens contaminados.

2. Prepare o detergente enzimático de acordo com a recomendação*.

3. Mergulhe os produtos na solução detergente preparada e deixe de molho por no mínimo 5 minutos. Enquanto estiver de molho, escove os artigos com uma escova de cerdas macias.

4. Enxágue: após remover as fresas da solução detergente, enxague intensamente por pelo menos 3 vezes (por no mínimo 1 minuto) em água corrente.

5. Inspecione visualmente cada produto para verificar se há sujidade visível. Se restar alguma sujidade visível, repita o processo de limpeza (etapa 3 e 4) até que não fique mais sujidade visível.

*Recomendação para a etapa de limpeza

Use sempre para este procedimento água destilada, deionizada ou desmineralizada.

Nunca utilize soluções salinas, principalmente Hipoclorito de sódio e soro fisiológico, desinfetantes, água oxigenada ou álcool para limpeza ou enxágue das fresas.

Nunca use palhas ou esponjas de aço e produtos abrasivos, para que as fresas não sejam danificadas.

Limpeza: Detergente Enzimático Composição: enzimas Protease, Lipase e Amilase

Diluição: 1mL para cada litro de água;

Tempo de ação: 5 min (Manual);

Temperatura da água: 40°C a 55°C (Manual);

Nota: O processo de limpeza deve ser conduzido de forma que todas as partes do instrumento cirúrgico (fresa) sejam expostas. A contaminação remanescente em um item após a limpeza reduz a eficácia de qualquer processo de descontaminação ou esterilização subsequente.

Limpe os instrumentos (fresas), assim que possível, após o uso. Não permita que sangue e resíduos sequem sobre os instrumentos (fresas). Se a limpeza precisar ser adiada, coloque grupos de instrumentos (fresa) em um recipiente coberto com solução enzimática ou detergente apropriado a fim de retardar a secagem.

As fresas devem ser substituídas tão logo o profissional perceba sua eficácia diminuída mas não mais do que 20 vezes de uso.

EN The cleaning of a surgical instrument that has been in contact with tissues must be conducted in such a way that all parts of the item are exposed to the cleaning process.

To clean Implacil instruments, use only the following manual cleaning process.

Automated cleaning has not been validated. Do not use automated cleaning for Implacil instruments.

1. Initial rinse with cold water. The initial cold rinse is carried out in order to remove any gross contamination present in the item. Cold water is used, as temperatures above 60°C / 140 ° F will coagulate proteins, making it difficult to remove them from contaminated items.

2. Prepare the enzymatic detergent according to the recommendation*.

3. Dip the products in the prepared detergent solution and let it soak for at least 5 minutes. While soaking, brush the items with a soft bristle brush.

4. Rinse: after removing the instruments from the detergent solution, rinse thoroughly for at least 3 times (for at least 1 minute) under running water.

5. Visually inspect each product for visible dirt. If any visible dirt remains, repeat the cleaning process (steps 3 and 4) until no visible dirt is left.

* Recommendation for the cleaning step

Always use distilled, deionized or demineralized water for this procedure.

Never use saline solutions, especially sodium hypochlorite and saline, disinfectants, hydrogen peroxide or alcohol for cleaning or rinsing the cutters.

Never use steel wool or sponges and abrasive products, so that the cutters are not damaged.

Cleaning: Enzyme Detergent Composition: Protease, Lipase and Amylase enzymes

Dilution: 1mL for each liter of water;

Action time: 5 min (Manual);

Water temperature: 40 ° C to 55 ° C (Manual);

Note: The cleaning process must be conducted in such a way that all parts of the surgical instrument are exposed. Contamination remaining on an item after cleaning reduces the effectiveness of any subsequent decontamination or sterilization process.

Clean instruments as soon as possible after use. Do not allow blood and debris to dry on the instruments. If cleaning needs to be delayed, place groups of instruments in a container covered with enzyme solution or appropriate detergent to delay drying.

The instruments must be replaced as soon as the professional realizes their diminished effectiveness or degradation of the item.

ES La limpieza de un instrumento quirúrgico que ha estado en contacto con tejidos debe realizarse de tal manera que todas las partes del artículo estén expuestas al proceso de limpieza.

Para limpiar los instrumentos Implacil, utilice únicamente el siguiente proceso de limpieza manual.

No se ha validado la limpieza automatizada. No utilice la limpieza automática para los instrumentos Implacil.

1. Enjuague inicial con agua fría. El enjuague en frío inicial se lleva a cabo para eliminar cualquier contaminación grave presente en el artículo. Se utiliza agua fría, ya que las temperaturas superiores a 60°C / 140 ° F coagularán las proteínas, lo que dificultará su eliminación de los elementos contaminados.

2. Prepare el detergente enzimático de acuerdo con la recomendación *.

3. Sumerja los productos en la solución de detergente preparada y déjelo en remojo durante al menos 5 minutos. Mientras está en remojo, cepille las prendas con un cepillo de cerdas suaves.

4. Enjuague: después de retirar los instrumentos de la solución de detergente, enjuague bien durante al menos 3 veces (durante al menos 1 minuto) con agua corriente.

5. Inspeccione visualmente cada producto en busca de suciedad visible. Si queda suciedad visible, repita el proceso de limpieza (pasos 3 y 4) hasta que no quede suciedad visible.

* Recomendación para el paso de limpieza

Utilice siempre agua destilada, desionizada o desmineralizada para este procedimiento.

Nunca use soluciones salinas, especialmente hipoclorito de sodio y solución salina, desinfectantes, peróxido de hidrógeno o alcohol para limpiar o enjuagar los cortadores.

Nunca use lana de acero o esponjas y productos abrasivos, para que los cortadores no se dañen.

Limpieza: Detergente enzimático Composición: Enzimas proteasa, lipasa y amilasa

Dilución: 1 ml por cada litro de agua;

Tiempo de acción: 5 min (manual);

Temperatura del agua: 40 ° C a 55 ° C (manual);

Nota: El proceso de limpieza debe realizarse de tal manera que todas las partes del instrumento quirúrgico queden expuestas. La contaminación que queda en un artículo después de la limpieza reduce la eficacia de cualquier proceso de descontaminación o esterilización posterior.

Limpie los instrumentos lo antes posible después de su uso. No permita que la sangre y la suciedad se sequen en los instrumentos. Si es necesario retrasar la limpieza, coloque grupos de instrumentos en un recipiente cubierto con una solución enzimática o un detergente adecuado para retrasar el secado.

Los instrumentos deben ser reemplazados tan pronto como el profesional se dé cuenta de su efectividad disminuida o degradación del artículo.

ITA La pulizia di uno strumento chirurgico che è stato a contatto con i tessuti deve essere condotta in modo tale che tutte le parti dell'articolo siano esposte al processo di pulizia.

Per pulire gli strumenti Implacil, utilizzare solo il seguente processo di pulizia manuale.

La pulizia automatica non è stata convalidata. Non utilizzare la pulizia automatica per gli strumenti Implacil.

1. Risciacquo iniziale con acqua fredda. Il risciacquo a freddo iniziale viene eseguito al fine di rimuovere qualsiasi contaminazione grossolana presente nel capo. Viene utilizzata acqua fredda, poiché temperature superiori a 60 ° C / 140 ° F coagulano le proteine, rendendo difficile la loro rimozione dagli oggetti contaminati.

2. Preparare il detergente enzimatico secondo le raccomandazioni *.

3. Immergere i prodotti nella soluzione detergente preparata e lasciarli in ammollo per almeno 5 minuti. Durante l'ammollo, spazzolare gli oggetti con una spazzola a setole morbide.

4. Risciacquo: dopo aver tolto gli strumenti dalla soluzione detergente, sciacquare abbondantemente per almeno 3 volte (per almeno 1 minuto) sotto l'acqua corrente.

5. Ispezionare visivamente ogni prodotto per verificare la presenza di sporco visibile. Se rimane dello sporco visibile, ripetere il processo di pulizia (passaggi 3 e 4) fino a quando non è rimasto dello sporco visibile.

* Raccomandazione per la fase di pulizia

Utilizzare sempre acqua distillata, deionizzata o demineralizzata per questa procedura.

Non utilizzare mai soluzioni saline, in particolare ipoclorito di sodio e soluzione salina, disinfettanti, perossido di idrogeno o alcol per pulire o risciacquare le lame.

Non utilizzare mai lana d'acciaio o spugne e prodotti abrasivi, in modo che le lame non vengano danneggiate.

Pulizia: Detergente enzimatico Composizione: enzimi proteasi, lipasi e amilasi

Diluizione: 1 ml per litro d'acqua;

Tempo di azione: 5 min (manuale);

Temperatura dell'acqua: da 40 ° C a 55 ° C (manuale);

Nota: il processo di pulizia deve essere condotto in modo tale che tutte le parti dello strumento chirurgico siano esposte. La contaminazione che rimane su un oggetto dopo la pulizia riduce l'efficacia di qualsiasi successivo processo di decontaminazione o sterilizzazione.

Pulire gli strumenti appena possibile dopo l'uso. Non lasciare asciugare sangue e detriti sugli strumenti. Se è necessario ritardare la pulizia, posizionare i gruppi di strumenti in un contenitore coperto con una soluzione enzimatica o un detergente appropriato per ritardare l'asciugatura.

Gli strumenti devono essere sostituiti non appena il professionista si accorge della loro diminuita efficacia o degrado dell'oggetto.

b) **Esterilização:**

EN Sterilization:

ES Esterilización:

ITA Sterilizzazione:

É um procedimento que visa à eliminação total dos microorganismos, tais como: vírus, bactérias, micróbios, fungos (seja na forma vegetativa ou esporulada).

Após o processo de secagem, os instrumentais são encaminhados para a esterilização em autoclave, utilizando temperatura e tempo de exposição, de acordo com o método a seguir.

Este produto deve ser corretamente higienizado e esterilizado antes de seu uso. Por favor, use para esterilização apenas a esterilização a vapor de acordo com os seguintes parâmetros:

Parâmetros de Esterilização	
Temperatura	132°C
Tempo de esterilização	20 min
Tempo de secagem	20 - 60 min

Os instrumentais cirúrgicos devem estar dispostos dentro do container (perfurado na tampa e na parte inferior), ou bandeja ou no box; desde acomodados de forma que possam estar preparados para o processo de esterilização. NÃO abrir a autoclave para evitar a rápida condensação; ou seja, deixe todo o vapor sair primeiro fazendo com que o Ciclo de Secagem se complete por si só. Limpe rigorosamente e periodicamente a autoclave, removendo as sujeiras e o excesso de ferrugem formado (óxido de ferro).

EN It is a procedure that aims at the total elimination of microorganisms, such as: viruses, bacteria, microbes, fungi (either in vegetative or sporulated form).

After the drying process, the instruments are sent to sterilization in an autoclave, using temperature and exposure time, according to the following method.

This product must be properly sanitized and sterilized before use. Please use for steam sterilization only the steam sterilization according to the following parameters:

Sterilization Parameters	
Temperature	132°C
Sterilization time	20 min
Drying time	20 - 60 min

Surgical instruments must be placed inside the container (perforated in the lid and at the bottom), or tray or box; provided that they can be prepared for the sterilization process. DO NOT open the autoclave to avoid rapid condensation; that is, let all the steam out first, making the Drying Cycle complete by itself. Thoroughly and periodically clean the autoclave, removing dirt and excess rust (iron oxide).

ES Es un procedimiento que tiene como objetivo la eliminación total de microorganismos, tales como: virus, bacterias, microbios, hongos (ya sea en forma vegetativa o esporulada).

Tras el proceso de secado, los instrumentos se envían a esterilización en autoclave, utilizando temperatura y tiempo de exposición, según el siguiente método.

Este producto debe desinfectarse y esterilizarse adecuadamente antes de su uso. Utilice para la esterilización por vapor solo la esterilización por vapor de acuerdo con los siguientes parámetros:

Parámetros de esterilización	
La temperatura	132°C
Tiempo de esterilización	20 min
Tiempo de secado	20 - 60 min

El instrumental quirúrgico debe colocarse dentro del contenedor (perforado en la tapa y en el fondo), o bandeja o caja; siempre que se puedan preparar para el proceso de esterilización. NO abra el autoclave para evitar una condensación rápida; es decir, primero deje

salir todo el vapor para que el ciclo de secado se complete por sí solo. Limpiar a fondo y periódicamente el autoclave, eliminando la suciedad y el exceso de óxido (óxido de hierro).

ITA È una procedura che mira alla totale eliminazione di microrganismi, quali: virus, batteri, microbi, funghi (sia in forma vegetativa che sporulata).

Dopo il processo di asciugatura, gli strumenti vengono inviati alla sterilizzazione in autoclave, utilizzando temperatura e tempo di esposizione, secondo il seguente metodo.

Questo prodotto deve essere adeguatamente igienizzato e sterilizzato prima dell'uso. Utilizzare per la sterilizzazione a vapore solo la sterilizzazione a vapore secondo i seguenti parametri:

Parametri di sterilizzazione	
Temperatura	132°C
Tempo di sterilizzazione	20 min
Tempo di asciugatura	20 - 60 min

Gli strumenti chirurgici devono essere posti all'interno del contenitore (forato nel coperchio e nella parte inferiore), o vassoio o scatola; a condizione che possano essere preparati per il processo di sterilizzazione. NON aprire l'autoclave per evitare una rapida condensazione; ovvero, far uscire prima tutto il vapore, completando il ciclo di asciugatura da solo. Pulire accuratamente e periodicamente l'autoclave, rimuovendo lo sporco e la ruggine in eccesso (ossido di ferro).

4. COMPOSIÇÃO: Aço Inoxidável ASTM F899.

EN 4- COMPOSITION: Stainless Steel ASTM F899.

ES 4- COMPOSICIÓN: Acero inoxidable ASTM F899.

ITA 4- COMPOSIZIONE: Acciaio Inox ASTM F899.

5- PRAZO DE VALIDADE: 5 anos a contar da data de fabricação.

EN 5- EXPIRY DATE: 5 years as from the date of manufacture.

ES 5- PERÍODO DE VALIDEZ: 5 años después de la fecha de fabricación.

ITA 5- DATA DI SCADENZA: 5anni a partire dalla data di produzione.

6- CONDIÇÕES DE ARMAZENAMENTO: Conservar em temperatura ambiente, em local fresco, ao abrigo da luz e calor.

Evite exposição ao calor e a umidade excessiva.

As fresas devem ser armazenadas limpas, descontaminadas e completamente secas. A embalagem na quais os itens são esterilizados pode oferecer uma barreira efetiva para manter a esterilidade do item. Após a utilização devem ser guardados num local limpo, seco e fresco.

EN 6- STORAGE CONDITIONS: Keep at room temperature, in a cool place, away from sunlight and heat. Avoid exposure to heat and excess humidity. The drills should be stored clean, decontaminated and completely dry. The packaging in which the items are sterilized can provide an effective barrier to maintain the sterility of the item. After use, they should be kept in a clean, dry and cool place.

ES 6- CONDICIONES DE ALMACENAMIENTO: Conservar a temperatura ambiente, en un lugar fresco, lejos de la luz y el calor. Evitar el exceso de exposición al calor y la humedad. Las fresas deben ser almacenadas limpias, descontaminadas y completamente secas. El embalaje donde se esterilizan puede ofrecer una barrera efectiva para mantener la esterilidad del artículo. Después de la utilización se deben guardar en un lugar limpio, seco y ventilado.

ITA 6- CONDIZIONI DI CONSERVAZIONE: Conservare a temperatura ambiente, in luogo fresco, al riparo da luce e calore. Evitare l'esposizione a calore e umidità eccessive. Le frese devono essere conservate pulite, decontaminate e completamente asciutte. L'imballaggio in cui gli articoli sono sterilizzati può costituire un'efficace barriera al mantenimento della sterilità degli stessi. Dopo l'uso devono essere conservati in luogo pulito, asciutto e fresco.

7- CONDIÇÕES PARA O TRANSPORTE: As fresas devem ser transportadas em local limpo, seco e em temperatura ambiente. O transporte deve ser feito de modo adequado, para evitar queda e danos em sua embalagem original.

EN 7- TRANSPORT CONDITIONS: The drills should be transported in a clean and dry place at room temperature. The transport should be performed appropriately to avoid falls and damages in their original pack.

ES 7- CONDICIONES PARA EL TRANSPORTE: Las Fresas deben ser transportadas en un lugar limpio, seco y a temperatura ambiente. El transporte se debe realizar de modo adecuado, para evitar caída y daños en su embalaje original.

ITA 7- CONDIZIONI DI TRASPORTO: Le frese devono essere trasportate in luogo pulito, asciutto e a temperatura ambiente. Il trasporto dovrà essere effettuato correttamente, per evitare cadute e danni all'imballaggio originale.

8- CONDIÇÕES DE MANIPULAÇÃO: Deve-se ter o máximo cuidado no processo de limpeza, esterilização, acomodação (estocagem), transporte e manuseio do produto para se evitar choques mecânicos que alteram sua anatomia e prejudicam sua funcionalidade.

Antes do início da cirurgia verificar o funcionamento do produto. Não devendo ser utilizado se o mesmo apresentar alterações anatômicas.

Ao manusear os instrumentos (fresas), use extrema cautela a fim de evitar lesões.

A não ser que indicado de outra maneira, jogos de instrumentos não são estéreis e devem ser esterilizados antes do uso. Instrumentos devem receber autoclavagem dentro da caixa de instrumental conforme item 4.2.3b. caixas de instrumental (fresas) quando não embaladas não mantêm a esterilidade.

As fresas devem ser substituídas tão logo o profissional perceba sua eficácia diminuída.

EN 8- MANIPULATION CONDITIONS: Maximum care must be taken in the cleaning, sterilization, accommodation (storage), transport and handling processes of the product to avoid mechanical shocks that change their anatomy and compromise their function.

Check the functioning of the product before initiating surgery. It should not be used if it has anatomical changes.

When handling the instruments (drills), use extreme caution in order to avoid injuries.

Unless indicated otherwise, sets of instruments are not sterile and should be sterilized before use.

Instruments should receive autoclave inside the instrument box according to 4.2.3b. Unpackaged instrument boxes (drills) do not maintain the sterility.

The drills should be replaced as soon as the professional notices its reduced efficacy.

ES 8- CONDICIONES DE MANIPULACIÓN: Se debe tener mucho cuidado en el proceso de limpieza, esterilización, alojamiento (almacenamiento), transporte y manipulación del producto para evitar choques mecánicos que modifiquen su anatomía y perjudiquen su funcionalidad.

Antes de iniciar la cirugía verificar el funcionamiento del producto. No se debe utilizar sin tiene modificaciones anatómicas.

Al manipular los instrumentos (fresas), tenga mucho cuidado para evitar lesiones.

A menos que se indique lo contrario, juegos de instrumentos no son estériles y se deben esterilizar antes del uso.

Los instrumentos deben ser esterilizados en autoclave dentro de la caja de instrumento conforme el artículo 4.2.3b. cajas de instrumento (fresas) cuando no embaladas no mantienen la esterilidad.

Las fresas deben ser reemplazadas tan pronto el profesional note una disminución de su efectividad.

ITA 8- CONDIZIONI DI MANIPOLAZIONE: Prestare la massima attenzione nei processi di pulizia, sterilizzazione, sistemazione (stoccaggio), trasporto e manipolazione del prodotto per evitare shock meccanici che ne alterino l'anatomia e ne compromettano la funzionalità.

Prima di iniziare l'intervento chirurgico, controllare il funzionamento del prodotto. Non dovrà essere utilizzato in caso presenti alterazioni anatomiche.

Quando si maneggiano gli strumenti (frese), usare la massima cautela per evitare lesioni.

Se non diversamente indicato, i set di strumenti non sono sterili e devono essere sterilizzati prima dell'uso.

Gli strumenti devono essere sterilizzati in autoclave all'interno della scatola strumentale come indicato al punto 4.2.3b. Le cassette degli strumenti (frese) non mantengono la sterilità se non imballate.

Le frese devono essere sostituite non appena il professionista si accorga della loro ridotta efficacia.

9- ADVERTÊNCIAS: Uso exclusivo do profissional da odontologia.

EN 9- WARNINGS: Exclusive use by the dental professional.

ES 9- ADVERTENCIAS: Uso exclusivo del profesional de odontología.

ITA 9- AVVERTENZE: Ad uso esclusivo dei professionisti dell'area odontologica.

10- PRECAUÇÕES: Manutenção incorreta, limpeza e manutenção poderão tornar os instrumentos inapropriados ao seu uso pretendido, provocar corrosão, desmontagem, distorção e/ou quebra ou ainda provocar ferimentos ao paciente ou equipe de operação.

Abaixo segue uma lista de complicações potenciais:

- Lesão ou, dor nos tecidos moles, no caso de uso incorreto ou quebra dos instrumentos.
- Infecção, se os instrumentos não estiverem convenientemente limpos e esterilizados.
- Danos nos nervos ou órgãos próximos, como resultado de deslize ou mau posicionamento de um instrumento avariado.
- Danos provocados pelos instrumentos usados para parafusar, devido a forças excessivas que ocorrem durante o uso.
- Aumento do tempo de operação por ter que desmontar os instrumentos durante a cirurgia.
- Em razão de funcionalidades mecânicas necessárias, a maior parte dos instrumentos (fresas) é confeccionada em materiais não implantáveis. Na eventualidade de um instrumento se partir, nenhum fragmento deve permanecer no paciente, porque pode provocar complicações pós-operatórias, como alergias, infecções, ou complicações de natureza biológica, associada a liberação de componentes metálicos, possivelmente necessitando intervenção posterior.

Para evitar contaminação ambiental ou uso indevido dos Instrumentais não articulados cortantes Implacil, quando for inutilizá-los, estes devem ser descartados em local apropriado, ou seja, em local para materiais potencialmente contaminados.

EN 10- PRECAUTIONS: Incorrect maintenance, cleaning and maintenance can make the instruments inappropriate for their intended use, cause corrosion, dismounting, distortion and/or break or even cause injuries on the patient or operating team.

Below is a list of potential complications:

- Injury or pain in the soft tissues, in case of incorrect use or breakage of the instruments.
- Infection, if the instrument is not conveniently clean and sterilized.
- Damages to the nerves or nearby organs as a result of slide or bad positioning of a damaged instrument.
- Damages caused by instruments used to screw, due to excess forces that occur during use.
- Increase in the time of operation due to dismounting of the instruments during surgery.
- Due to the necessary mechanical functionalities, majority of the instruments (drills) are made in non-implantable materials. In case an instrument breaks, no fragment should remain inside the patient because it can cause post-operative complications, such as allergies, infections or complications of the biological kind, associated to the release of metallic components, possibly requiring future intervention.

To avoid environmental contamination or undue use of the Implacil non-articulated cutting surgical instruments, when these are unusable, the instruments should be disposed in the appropriate place, i.e., in a place for potentially contaminated materials.

ES 10- PRECAUCIONES: Mantenimiento inadecuado, limpieza y mantenimiento pueden hacer que los instrumentos sean inadecuados para el uso pretendido, provocar corrosión, desmontaje, distorsión y/o rotura o además provocar lesiones al paciente o personal operativo.

A continuación, una lista de las complicaciones potenciales:

- Lesión o, dolor en los tejidos blandos, en el caso de uso incorrecto o rotura de los instrumentos.
- Infección, si los instrumentos no están adecuadamente limpios y esterilizados.
- Daños en los nervios u órganos cercanos, como resultado de deslice o mal posicionamiento de un instrumento averiado.
- Daños provocados por los instrumentos usados para atornillar, debido a fuerzas excesivas que se producen durante el uso.
- Aumento del tiempo de operación por tener que desmontar los instrumentos durante la cirugía.
- Debido a las funcionalidades mecánicas necesarias, la mayor parte de los instrumentos (fresas) están hechas de materiales no implantables. En el caso que un instrumento se rompa, ningún fragmento debe permanecer en el paciente, porque puede provocar complicaciones posoperatorias, como alergias, infecciones, o complicaciones de naturaleza biológica, asociada a la liberación de componentes metálicos, posiblemente se necesitará intervención posterior.

Para evitar contaminación ambiental o uso indebido de los Instrumentos no articulados cortantes Implacil, cuando se vayan a inutilizarlos, estos deben ser desechados en lugar correcto, es decir, en lugar para materiales potencialmente contaminados.

ITA 10- PRECAUZIONI: Manutenzione, pulizia e conservazione improprie possono rendere gli strumenti inadatti all'uso previsto, causare corrosione, smontaggio, distorsione e/o rottura o persino causare lesioni al paziente o all'equipe operatoria.

Di seguito viene riportato un elenco di potenziali complicazioni:

- Lesione o dolore dei tessuti molli in caso di uso improprio o rottura degli strumenti.
- Infezione, se gli strumenti non sono stati adeguatamente puliti e sterilizzati.
- Danni ai nervi o agli organi vicini, a seguito di scivolamento o errato posizionamento di uno strumento danneggiato.
- Danni causati dagli strumenti utilizzati per avvitare, a causa di forze eccessive applicate durante l'uso.
- Maggiore durata dell'operazione dovuta allo smontaggio degli strumenti durante l'intervento chirurgico.
- A causa delle funzionalità meccaniche necessarie, la maggior parte degli strumenti (frese) sono realizzati con materiali non impiantabili. In caso di rottura di uno strumento, nessun frammento dovrà rimanere nel paziente, poiché ciò potrebbe causare complicazioni post-operatorie, quali allergie, infezioni, o complicanze di natura biologica, associate al rilascio di componenti metallici, che potrebbero richiedere ulteriori interventi.

Al fine di evitare la contaminazione ambientale o l'uso improprio degli strumenti non articolati taglienti Implacil, al momento di scartarli, essi devono essere smaltiti in luogo adatto, ossia, in luoghi per materiali potenzialmente contaminati.

11- CONTRAINDICAÇÕES: Não se aplica.

EN 11- CONTRAINDICATIONS: Not applicable.

ES 11- CONTRAINDICACIONES: No se aplica.

ITA 11- CONTROINDICAZIONI: Non applicabili

12- EFEITOS ADVERSOS: Não se aplica.

EN 12- ADVERSE EFFECTS: Not applicable.

ES 12-EFECTOS ADVERSOS: No se aplica.









ITA 12- EFFETTI INDESIDERATI: Non applicabile.

13- SIMBOLOGIA

EN 13- SYMBOLS

ES 13- SIMBOLOGÍA

ITA 13- SIMBOLOGIA

Legenda para Simbologia Aplicável			
EN Legend for Applicable Symbol			
ES Leyenda para Simbología Aplicable			
ITA Legenda per la Simbologia Applicabile			
Símbolo	Descrição	Símbolo	Descrição
EN Symbol	EN Description	EN Symbol	EN Description
ES Símbolo	ES Descripción	ES Símbolo	ES Descripción
ITA Simbolo	ITA Descrizione	ITA Simbolo	ITA Descrizione
	Fabricante e Distribuidor EN Manufacturer and Distributor ES Fabricante y Distribuidor ITA Produttore e Distributore		Representante Autorizado na Comunidade Européia EN Authorized Representative in the European Community ES Representante Autorizado en la Comunidad Europea ITA Rappresentante Autorizzato nella Comunità Europea
	Lote de Fabricação EN Manufacturing Batch ES Lote de Fabricación ITA Lotto di Produzione		Data de Validade EN Expiry Date ES Fecha de Validez ITA Data di Validità
	Data de Fabricação EN Date of Manufacture ES Fecha de Fabricación ITA Data di Produzione		Não utilize se a embalagem estiver danificada EN Do not use if the packaging is damaged. ES No utilizar si el embalaje ha sido dañado ITA Non utilizzare in caso di imballaggio danneggiato
	Consulte Instruções de Uso EN Consult Instructions for Use ES Consultar Instrucciones para Uso ITA Consultare le Istruzioni d'Uso		Atenção EN Warning ES Atención ITA Attenzione
	Marcação CE de Conformidade EN CE Compliance Mark ES Marcación CE de Conformidad ITA Marchio CE di Conformità		

14 – Termo de Garantia**EN 14- Warranty Term****ES 14- Contrato de Garantía****ITA 14 - Termini di Garanzia**

A IMPLACIL DE BORTOLI - MATERIAL ODONTOLOGICO S.A. assegura ao proprietário deste produto, garantia contra qualquer defeito de material ou de fabricação que nele se apresentar no prazo de 365 dias, contados da data de aquisição pelo primeiro adquirente.

EN IMPLACIL DE BORTOLI - MATERIAL ODONTOLOGICO S.A. guarantees this product against any material or manufacturing defect that may appear within 365 days, counting from the original date of purchase.

ES IMPLACIL DE BORTOLI - MATERIAL ODONTOLOGICO S.A. asegura al propietario de este producto, la garantía del producto contra cualquier defecto de material o de fabricación que se presente dentro de 365 días, a partir de la fecha de adquisición por el primer adquirente.

ITA IMPLACIL DE BORTOLI - MATERIAL ODONTOLOGICO S.A. garantisce al proprietario di questo prodotto, garanzia contro qualsiasi difetto di materiale o di fabbricazione che dovesse presentarsi entro 365 giorni, da conteggiarsi a partire dalla data di acquisto del primo acquirente.

Nilton De Bortoli Junior - Responsável Técnico / Technical Responsible / Responsable Técnico / Responsabile Tecnico

Mário Sérgio De Bortoli - Responsável Legal / Legal Representative / Responsable Legal / Responsabile Legale

Representante Autorizado na Comunidade Europeia:

EN Authorized Representative in the European Community:

ES Representante Autorizado en la Comunidad Europea:

ITA Rappresentante Autorizzato nella Comunità Europea:

Cinterqual Soluções e Comercio Ltda
Rua Fran Pacheco Nº220 – 2º And
ZIP Code: 290-374
Setubal – Portugal
Tel/Fax: +351265238237
E-mail: cinterqual.portugal@sapo.pt