

IFU-031 INSTRUÇÕES DE USO

Usage Directions / Instrucciones de Uso / Istruzioni per l'Uso

CICATRIZADOR UNII

EN HEALING ABUTMENT
ES CICATRIZADOR
ITA VITE CICATRIZZANTE

CICATRIZADOR PARA IMPLANTE E SUPORTE DENTÁRIO

EN HEALING ABUTMENT FOR DENTAL IMPLANT AND SUPORT
ES CICATRIZADOR PARA IMPLANTE Y SOPORTE DENTARIO
ITA VITE CICATRIZZANTE PER IMPIANTO E SUPPORTO DENTALE

ATENÇÃO! Produto de Uso Único. Não utilizar se a embalagem estiver violada ou danificada. Produto Estéril. Não reesterilizar. Esterilizado por radiação gama. Fabricante recomenda o uso único.

EN ATTENTION! Single Use Product. Do not use if the package is opened or damaged. Gamma radiation sterilized. Do not re-sterilize. Manufacturer recommends single use.

ES ¡ATENCIÓN! Producto de Uso Único. No utilizar si el embalaje está violado o dañado. Esterilizado por radiación gamma. No reesterilizar. El fabricante recomienda un solo uso.

ITA ATTENZIONE! Prodotto Monouso. Non utilizzare se l'imballaggio è rovinato o danneggiato. Sterilizzato con radiazioni gamma. Non sterilizzarlo nuovamente. Il produttore consiglia l'uso singolo.

Fabricante / Manufacturer / Fabricante / Produttore

IMPLACIL DE BORTOLI - MATERIAL ODONTOLOGICO S.A.
Rua Vicente de Carvalho, 182 - Cambuci
CEP 01521-020 - São Paulo - SP - Brasil
Fone: +5511 3341-4083 Fax: +5511 3341-4083
CNPJ:05.741.680/0001-18
Email: implacil@implacil.com.br

ATENÇÃO / ATTENTION / ATENCION / ATTENZIONE

Para maior segurança:

- Leia atentamente todas as instruções contidas nesta Instrução de Uso antes de utilizar este produto.
- Certifique-se de que todas as instruções estejam informadas no conteúdo deste manual.

Este manual foi redigido originalmente no idioma português.

EN For added security:

- Read all instructions contained in this Instruction for Use carefully before using this product.
 - Ensure that all instructions are stated in the contents of this manual.
- This manual was originally written in the Portuguese language.

ES Para mayor seguridad:

- Lea todas las instrucciones contenidas en estas Instrucciones de uso cuidadosamente antes de usar este producto.
 - Asegúrese de que todas las instrucciones se indiquen en el contenido de este manual.
- Este manual fue escrito originalmente en portugués.

ITA Per maggiore sicurezza:

- Leggere attentamente tutte le istruzioni contenute in queste Istruzioni per l'uso prima di utilizzare questo prodotto.
 - Assicurarsi che tutte le istruzioni siano riportate nel contenuto di questo manuale.
- Questo manuale è stato originariamente scritto in lingua portoghese.

Revisão do Manual: 04 / Manual Revision: 04 / Revisione manuale: 04 / Revisión manual: 04

CONTEÚDO / SUMMARY / CONTENIDO / SOMMARIO:

1. Identificação / Identification / Identificación / Identificazione

1.1 Modelos Comerciais "Cicatrizador UN II HI"

1.1 Commercial Models "UN II HI Healing Abutment"

1.1 Modelos Comerciales "Cicatrizador UN II HI"

1.1 Modelli Commerciali "Vite Cicatrizzante UN II HI"

1.2 Modelos Comerciais "Cicatrizador UN II HE"

1.2 Commercial Models "UN II HE Healing Abutment"

1.2 Modelos Comerciales "Cicatrizador UN II HE"

1.2 Modelli Commerciali "Vite Cicatrizzante UN II HE"

1.3 Modelos Comerciais "Cicatrizador UN II Cone Morse"

1.3 Commercial Models "UN II Morse Taper Healing Abutment"

1.3 Modelos Comerciales "Cicatrizador UN II Cono Morse"

1.3 Modelli Commerciali "Vite Cicatrizzante UN II Cono Morse"

1.4 Modelos Comerciais "Cicatrizador Perfil de Emergência UN II HI"

1.4 Commercial Models "UN II HI Emergency Profile Healing Abutment"

1.4 Modelos Comerciales "Cicatrizador Perfil de Emergencia UN II HI"

1.4 Modelli Commerciali "Vite Cicatrizzante Profilo di Emergenza UN II HI"

1.5 Modelos Comerciais "Cicatrizador Perfil de Emergência UN II HE"

1.5 Commercial Models "UN II HE Emergency Profile Healing Abutment"

1.5 Modelos Comerciales "Cicatrizador Perfil de Emergencia UN II HE"

1.5 Modelli Commerciali "Vite Cicatrizzante Profilo di Emergenza UN II HE"

1.6 Modelos Comerciais "Cicatrizador Perfil de Emergência UN II Cone Morse"

1.6 Commercial Model "UN II Morse Taper Emergency Profile Healing Abutment"

1.6 Modelo Comercial "Cicatrizador Perfil de Emergencia UN II Cono Morse"

1.6 Modello Commerciale: "Vite Cicatrizzante Profilo di Emergenza UN II Cono Morse"

1.7 Modelos Comerciais "Cicatrizador UN II HI ST"

1.7 Commercial model: "UN II HI ST Healing Abutment"

1.7 Modelo Comercial "Cicatrizador UN II HI ST"

1.7 Modello Commerciale: "Vite Cicatrizzante UN II HI ST"

1.8 Modelos Comerciais "Cicatrizador UN II HE ST"

1.8 Commercial Model "UN II HE ST Healing Abutment"

1.8 Modelo Comercial "Cicatrizador UN II HE ST"

1.8 Modello Commerciale: "Vite Cicatrizzante UN II HE ST"

1.9 Modelos Comerciais "Cicatrizador UN II Cone Morse ST"

1.9 Commercial Model "UN II Morse Taper ST Healing Abutment"

1.9 Modelo Comercial "Cicatrizador UN II Cono Morse ST"

1.9 Modello Commerciale: "Vite Cicatrizzante UN II Cono Morse ST"

1.10 Modelos Comerciais "Cicatrizador UN II Cover Cone Morse"

1.10 Commercial Model "UN II Morse Taper Cover Healing Abutment"

1.10 Modelo Comercial "Cicatrizador UN II Cover Cono Morse"

1.10 Modello Commerciale: "Vite Cicatrizzante UN II Cover Cono Morse"

A) Descrição do produto / Description / Descripción / Descrizione

B) Partes e acessórios acompanhantes

B) Accompanying parts and accessories

B) Partes y accesorios que lo acompañan

B) Parti e accessori di accompagnamento

C) Especificações e características técnicas

C) Specifications and technical characteristics

C) Especificaciones y características técnicas.

C) Specifiche e caratteristiche tecniche

2. Princípio físico e fundamentos da tecnologia do produto, aplicados para seu funcionamento e sua ação
3. Opcionais, matérias de consumo e materiais de apoio
4. Condições especiais de transporte, armazenamento, acondicionamento do produto
5. Instruções para uso do produto
6. Advertências e/ou Precauções a serem adotadas
7. Indicação, finalidade ou uso a que se destina o produto
8. Efeitos secundários ou colaterais indesejáveis e contra indicações
9. Segurança e Eficácia do produto.
10. Instalação ou conexão à outros produtos
11. Preocupações em caso de descarte do produto
12. Simbologia
13. Termo de Garantia
14. Termo de Responsabilidade

- EN** 2. Physical principle and fundamentals of product technology, applied to its operation and action
3. Options, consumables and support materials
 4. Special conditions of transport, storage, packaging
 5. Product Usage Instructions
 6. Warnings and / or Precautions to be taken
 7. Indication, Purpose, or Intended Use of the Product
 8. Undesirable side or side effects and contraindications
 9. Product Safety and Effectiveness
 10. Installation or connection to other products
 11. Product Disposal Concerns
 12. Symbology
 13. Warranty term
 14. Statement of responsibility

- ES** 2. Principio físico y fundamentos de la tecnología del producto, aplicados a su operación y acción.
3. Opciones, consumibles y materiales de apoyo.
 4. Condiciones especiales de transporte, almacenamiento, envasado del producto.
 5. Instrucciones de uso del producto.
 6. Advertencias y / o precauciones a tomar
 7. Indicación, propósito o uso previsto del producto
 8. Efectos secundarios o contraindicaciones indeseables
 9. Seguridad y efectividad del producto.
 10. Instalación o conexión a otros productos.
 11. Problemas de eliminación del producto
 12. Simbología
 13. Plazo de garantía
 14. Descargo de responsabilidad

- ITA** 2. Principio fisico e fondamenti della tecnologia del prodotto, applicati al suo funzionamento e alla sua azione
3. Opzioni, materiali di consumo e materiali di supporto
 4. Condizioni speciali di trasporto, magazzinaggio, imballaggio del prodotto
 5. Istruzioni per l'uso del prodotto
 6. Avvertenze e / o precauzioni da prendere
 7. Indicazione, scopo o uso previsto del prodotto
 8. Effetti collaterali o controindicazioni indesiderati o collaterali
 9. Sicurezza ed efficacia del prodotto.
 10. Installazione o collegamento ad altri prodotti
 11. Preoccupazioni sullo smaltimento del prodotto
 12. Simbologia
 13. Durata della garanzia
 14. Dichiarazione di non responsabilità

1 – Identificação / Identification / Identificación / Identificazione

1.1 Modelos Comerciais “Cicatrizador UN II HI”

A) Descrição: O Cicatrizador UN II HI da Implacil é constituído por um pilar reto, fabricado em titânio comercialmente puro grau 2, conforme norma ASTM-F67. Os cicatrizadores são de uso único, apresentados com alturas de cinta (a) de 1,0mm; 2,0mm; 3,0mm; 4,0mm; 5,0mm; 6,0mm e 7,0mm. Em sua base superior (b) possui um hexágono de 1,17 para conexão com a chave de colocação. Em sua base inferior possui uma rosca M2,0 (c) para ser rosqueado ao Implante correspondente. Possui alturas e formatos compatíveis aos diferentes pilares disponíveis, e os substitui durante o período de cicatrização, para permitir que o tecido gengival obtenha a forma adequada ao perfil estético desejado. Seus diâmetros são relativos às plataformas de assentamento dos implantes comercializados: 3,5mm; 4,0mm e 5,0mm.

B) Partes e Acessórios Acompanhantes: O produto é embalado individualmente. Cada embalagem é composta de:
- um Cicatrizador em titânio

C) Especificações e características técnicas: Torque de Colocação: 10 Ncm.

Dimensões: Ø da base (mm) 3,5; 4,0; 5,0. / Altura da cinta (mm) 1,0; 2,0; 3,0; 4,0; 5,0; 6,0; 7,0.

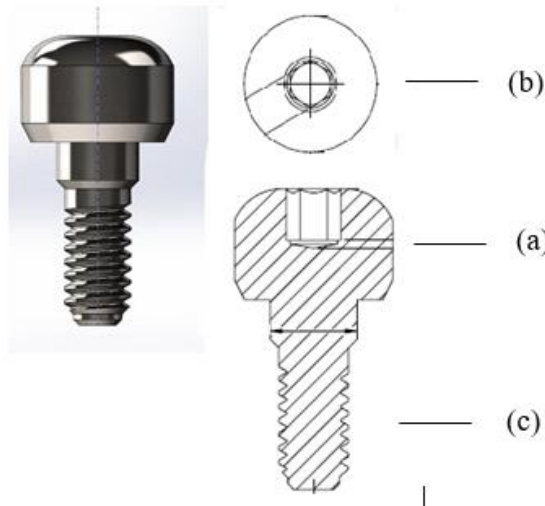

CE
2460

EN 1.1 Commercial Models “UN II HI Healing Abutment”

A) Description: The Implacil UN II HI Healing Abutment consists of a straight abutment, manufactured in commercially pure grade 2 titanium, in accordance with norm ASTM-F67. The Healing Abutments are designed for single use, supplied with collar heights (a) of 1.0mm; 2.0mm; 3.0mm; 4.0mm; 5.0mm; 6.0mm and 7.0mm. Its upper base (b) has a 1.17 hexagon for connection with the insertion driver. Its lower base has an M2.0 thread (c) to be screwed on to the corresponding implant. It offers heights and formats that are compatible with the different abutments available and substitutes them during the cicatrization period, to allow the gengival tissue to obtain the shape required for the desired esthetic profile. The product's diameters relate to the seating platforms for the available implants: 3.5mm; 4.0mm and 5.0mm.

B) Accompanying parts and accessories: The product is individually packed. Each package consists of:

- a titanium Healing Abutment

C) Specifications and technical characteristics: Placement Torque 10 Ncm

Dimensions: Ø from base (mm) 3,5; 4,0; 5,0. / Collar Height (mm) 1,0; 2,0; 3,0; 4,0; 5,0; 6,0; 7,0.

ES 1.1 Modelos Comerciales “Cicatrizador UN II HI”

A) Descripción: O Cicatrizador UN II HI de Implacil se constituye por un pilar recto, fabricado en titanio comercialmente puro grado 2, según la norma ASTM-F67. Los cicatrizadores son de uso único, presentados con alturas de cinta (a) de 1,0mm; 2,0mm; 3,0mm; 4,0mm; 5,0mm; 6,0mm y 7,0mm. En su base superior (b) posee un hexágono de 1,17 para conexión con la llave de colocación. En su base inferior posee una rosca M2,0 (c) para ser roscado al Implante correspondiente. Posee alturas y formatos compatibles a los diferentes pilares disponibles, y los sustituye durante el período de cicatrización, para permitir que el tejido gengival obtenga la forma adecuada al perfil estético deseado. Sus diámetros son relativos a las plataformas de asentamiento de los implantes comercializados: 3,5mm; 4,0mm y 5,0mm.

B) Partes y accesorios que lo acompañan: El producto está embalado individualmente. Cada paquete consta de:

- una cicatrizador de titanio

C) Especificaciones y características técnicas: Par de colocación 10 Ncm

Dimensiones: Ø de la base (mm) 3,5; 4,0; 5,0. / Altura de la cinta (mm) 1,0; 2,0; 3,0; 4,0; 5,0; 6,0; 7,0

ITA 1.1 Modelli Commerciali “Vite Cicatrizzante UN II HI”

A) Descrizione: La Vite cicatrizzante UN II HI della Implacil è costituita da un sostegno retto, fabbricato in titanio commercialmente puro grado 2, in base alla norma ASTM-F67. Le vite cicatrizzanti consentono un solo uso, presentati con altezze (a) di 1,0mm; 2,0mm; 3,0mm; 4,0mm; 5,0mm; 6,0mm e 7,0mm. Alla sua base superiore (b) possiede un esagono di 1,17 per il collegamento con la chiave di collocazione. Alla sua base inferiore possiede una vite M2,0 (c) per essere avvitato all'impianto corrispondente. Possiede altezze e forme compatibili con i diversi sostegni disponibili, e li sostituisce durante il periodo di cicatrizzazione, per consentire che il tessuto gengivale ottenga la forma adeguata al profilo estetico desiderato. I suoi diametri sono relativi alle piattaforme di appoggio degli impianti commercializzati: 3,5mm; 4,0mm e 5,0mm.

B) Parti e accessori di accompagnamento: Il prodotto è confezionato singolarmente. Ogni pacchetto comprende:

- una vite cicatrizzante in titanio

C) Specifiche e caratteristiche tecniche: Coppia di posizionamento 10 Ncm

Dimensioni: Ø della base (mm) 3,5; 4,0; 5,0. / Altezza (mm) 1,0; 2,0; 3,0; 4,0; 5,0; 6,0; 7,0.

1.2 Modelos Comerciais “Cicatrizador UN II HE”

A) Descrição: O Cicatrizador UN II HE da Implacil é constituído por um pilar reto, fabricado em titânio comercialmente puro grau 2, conforme norma ASTM-F67. Os cicatrizadores são de uso único, apresentados com alturas de cinta (a) de 1,0mm; 2,0mm; 3,0mm; 4,0mm; 5,0mm; 6,0mm e 7,0mm. Em sua base superior (b) possui um hexágono de 1,17 para conexão com a chave de colocação. Em sua base inferior possui uma rosca M2,0 (c) para ser rosqueado ao Implante correspondente. Possui alturas e formatos compatíveis aos diferentes pilares disponíveis, e os substitui durante o período de cicatrização. Permite ao tecido gengival obter a forma adequada ao perfil estético desejado. Seus diâmetros são relativos às plataformas de assentamento dos implantes comercializados: 3,5mm; 4,0mm e 5,0mm.

B) Partes e Acessórios Acompanhantes: O produto é embalado individualmente. Cada embalagem é composta de:

- um Cicatrizador em titânio

C) Especificações e características técnicas: Torque de Colocação: 10 Ncm.

Dimensões: Ø da base (mm): 3,5; 4,0; 5,0. / Altura da cinta (mm): 1,0; 2,0; 3,0; 4,0; 5,0; 6,0; 7,0.

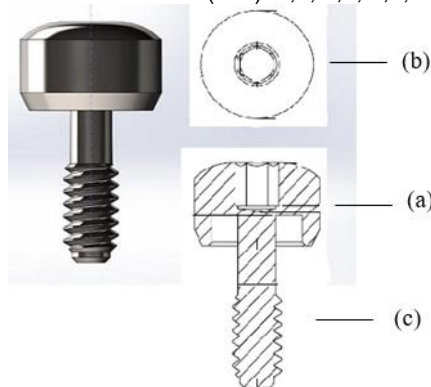

EN 1.2 Commercial Models “UN II HE Healing Abutment”

A) Description: The UN II HE Healing Abutment made by Implacil consists of a straight abutment, manufactured in commercially pure, grade 2 titanium, in accordance with norm ASTM-F67. The Healing Abutments are designed for single use, supplied with collar heights (a) of 1.0mm; 2.0mm; 3.0mm; 4.0mm; 5.0mm; 6.0mm and 7.0mm. Its upper base (b) has a 1.17 hexagon for connection with the insertion driver. Its lower base has an M2.0 thread (c) to be screwed on to the corresponding implant. It offers heights and formats that are compatible with the different abutments available and substitutes them during the cicatrization period. It allows the gingival tissue to obtain the shape required for the desired esthetic profile. The product's diameters relate to the seating platforms for the available implants: 3.5mm; 4.0mm and 5.0mm.

B) Accompanying parts and accessories: The product is individually packed. Each package consists of:

- a titanium Healing Abutment

C) Specifications and technical characteristics: Placement Torque 10 Ncm

Dimensions: Ø from base (mm) 3,5; 4,0; 5,0 / Collar Height (mm) 1,0; 2,0; 3,0; 4,0; 5,0; 6,0; 7,0.

ES 1.2 Modelos Comerciales “Cicatrizador UN II HE”

A) Descripción: El Cicatrizador UN II HE de Implacil se constituye por un pilar recto, fabricado en titanio comercialmente puro grado 2, según la norma ASTM-F67. Los cicatrizadores son de uso único, presentados con alturas de cinta (a) de 1,0mm; 2,0mm; 3,0mm; 4,0mm; 5,0mm; 6,0mm y 7,0mm. En su base superior (b) posee un hexágono de 1,17 para conexión con la llave de colocación. En su base inferior posee una rosca M2,0 (c) para ser roscaado al Implante correspondiente. Posee alturas y formatos compatibles a los diferentes pilares disponibles, y los sustituye durante el período de cicatrización. Permite al tejido gingival obtener la forma adecuada al perfil estético deseado. Sus diámetros son relativos a las plataformas de asentamiento de los implantes comercializados: 3,5mm; 4,0mm y 5,0mm.

B) Partes y accesorios que lo acompañan: El producto está embalado individualmente. Cada paquete consta de:

- una cicatrizador de titanio

C) Especificaciones y características técnicas: Par de colocación 10 Ncm

Dimensiones: Ø de la base (mm) 3,5; 4,0; 5,0 / Altura de la cinta (mm) 1,0; 2,0; 3,0; 4,0; 5,0; 6,0; 7,0.

ITA 1.2 Modelli Commerciali “Vite Cicatrizzante UN II HE”

A) Descrizione: La Vite Cicatrizzante UN II HE della Implacil è costituita da un sostegno retto, fabbricata in titanio commercialmente puro grado 2, in base alla norma ASTM-F67. Le vite cicatrizzanti consentono un solo uso, presentati con altezze (a) di 1,0mm; 2,0mm; 3,0mm; 4,0mm; 5,0mm; 6,0mm e 7,0mm. Alla sua base superiore (b) possiede un esagono di 1,17 per il collegamento con la chiave di collocazione. Alla sua base inferiore possiede una vite M2,0 (c) per essere avvitato all'impianto corrispondente. Possiede altezze e forme compatibili con i diversi sostegni disponibili, e li sostituisce durante il periodo di cicatrizzazione. Consente che il tessuto gengivale ottenga la forma adeguata al profilo estetico desiderato. I suoi diametri sono relativi alle piattaforme di appoggio degli impianti commercializzati: 3,5mm; 4,0mm e 5,0mm.

B) Parti e accessori di accompagnamento: Il prodotto è confezionato singolarmente. Ogni pacchetto comprende:

- una vite cicatrizzante in titanio

C) Specifiche e caratteristiche tecniche: Coppia di posizionamento 10 Ncm

Dimensioni: Ø della base (mm) 3,5; 4,0; 5,0 / Altezza (mm) 1,0; 2,0; 3,0; 4,0; 5,0; 6,0; 7,0.

1.3 - Modelos Comerciais “Cicatrizador UN II Cone Morse”

A) Descrição: O Cicatrizador UN II Cone Morse da Implacil é constituído por um pilar, fabricado em titânio comercialmente puro grau 4, conforme norma ASTM-F67. Os cicatrizadores são de uso único, apresentados com alturas de cinta (a) de 0,80mm; 1,50mm; 3,0mm; 4,5mm e 6,0mm. Em sua base superior (b) possui um hexágono de 1,17 para conexão com a chave de colocação. Em sua base inferior possui uma rosca M1,8 (c) para ser rosqueado ao Implante correspondente. Possui alturas e formatos compatíveis aos diferentes pilares disponíveis, e os substitui durante o período de cicatrização. Permite ao tecido gengival obter a forma adequada ao perfil estético desejado. Seus diâmetros são compatíveis com todos os diâmetros de implantes de tipo Cone Morse comercializados.

B) Partes e Acessórios Acompanhantes: O produto é embalado individualmente. Cada embalagem é composta de:

- um Cicatrizador em titânio

C) Especificações e características técnicas: Torque de Colocação: 10 Ncm.

Dimensões: Cicatrizador UN II Cone Morse: Ø máximo (mm): 3,3; 4,5. / Altura da cinta (mm) 0,8; 1,5; 2,5; 3,5; 4,5; 5,5.

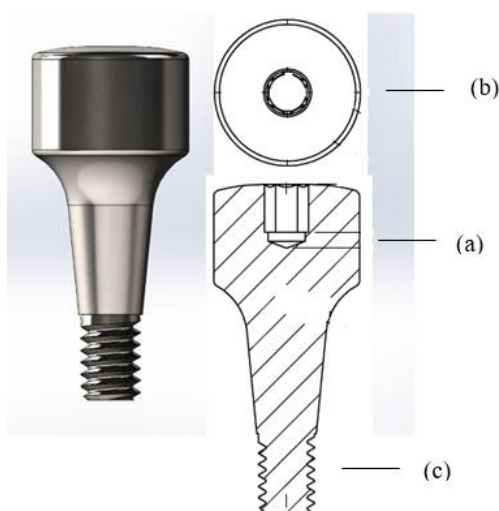

EN 1.3 Commercial Models “UN II Morse Taper Healing Abutment”

A) Description: The UN II Morse Taper Healing Abutment made by Implacil consists of an abutment made in commercially pure, grade 4 titanium, in accordance with norm ASTM F67. The Healing Abutments are designed for single use, supplied with collar heights (a) of 0.80mm; 1.50mm; 3.0mm; 4.5mm and 6.0mm. Its upper base (b) has a 1.17 hexagon for connection with the insertion driver. Its lower base has an M1.8 thread (c) to be screwed on to the corresponding implant. It offers heights and formats that are compatible with the different abutments available and substitutes them during the cicatrization period. It allows the gingival tissue to obtain the shape required for the desired esthetic profile. Its diameters are compatible with all of the diameters for the commercially available Morse Taper implants.

B) Accompanying parts and accessories: The product is individually packed. Each package consists of:

- a titanium Healing Abutment

C) Specifications and technical characteristics: Placement Torque 10 Ncm

Dimensions: UN II Morse Taper Healing Abutment: Ø imum (mm): 3,3; 4,5 / Collar Height (mm) 0,8; 1,5; 2,5; 3,5; 4,5; 5,5.

ES 1.3 Modelos Comerciales “Cicatrizador UN II Cono Morse”

A) Descripción: El Cicatrizador UN II Cono Morse de Implacil se constituye por um pilar, fabricado en titanio comercialmente puro grado 4, según la norma ASTM-F67. Los cicatrizadores son de uso único, presentados con alturas de cinta (a) de 0,80mm; 1,50mm; 3,0mm; 4,5mm y 6,0mm. En su base superior (b) posee un hexágono de 1,17 para conexión con la llave de colocación. En su base inferior posee una rosca M1,8 (c) para ser roscaado al Implante correspondiente. Posee alturas y formatos compatibles a los diferentes pilares disponibles, y los sustituye durante el período de cicatrización. Permite al tejido gingival obtener la forma adecuada al perfil estético deseado. Sus diámetros son compatibles con todos los diámetros de implantes de tipo Cono Morse comercializados.

B) Partes y accesorios que lo acompañan: El producto está embalado individualmente. Cada paquete consta de:

- una cicatrizador de titanio

C) Especificaciones y características técnicas: Par de colocación 10 Ncm

Dimensiones: Cicatrizador UN II Cono Morse: Ø máximo (mm): 3,3; 4,5. / Altura de la cinta (mm) 0,8; 1,5; 2,5; 3,5; 4,5; 5,5.

ITA 1.3 Modelli Commerciali “Vite Cicatrizzante UN II Cono Morse”

A) Descrizione: La Vite Cicatrizzante UN II Cono Morse della Implacil è costituita da un sostegno, fabbricata in titanio commercialmente puro grado 2, in base alla norma a ASTM-F67. Le vite cicatrizzanti consentono un solo uso, presentati con altezze (a) di 0,80mm; 1,50mm; 3,0mm; 4,5mm e 6,0mm. Alla sua base superiore (b) possiede un esagono di 1,17 per il collegamento con la chiave di collocazione. Alla sua base inferiore possiede una vite M1,8 (c) per essere avvitato all'impianto corrispondente. Possiede altezze e forme compatibili con i diversi sostegni disponibili, e li sostituisce durante il periodo di cicatrizzazione. Consente che il tessuto gengivale ottenga la forma adeguata al profilo estetico desiderato. I suoi diametri sono compatibili con tutti i diametri di impianto di tipo Cono Morse commercializzati.

B) Parti e accessori di accompagnamento: Il prodotto è confezionato singolarmente. Ogni pacchetto comprende:

- una vite cicatrizzante in titanio

C) Specifiche e caratteristiche tecniche: Coppia di posizionamento 10 Ncm

Dimensioni: Vite Cicatrizzante UN II Cono Morse: Ø massimo (mm): 3,3; 4,5 / Altezza (mm) 0,8; 1,5; 2,5; 3,5; 4,5; 5,5.

1.4 Modelos Comerciais “Cicatrizador Perfil de Emergência UN II HI”

A) Descrição: O Cicatrizador Perfil de Emergência UN II HI da Implacil é constituído por um pilar reto, fabricado em titânio comercialmente puro grau 2, conforme norma ASTM-F67. Os cicatrizadores são de uso único, apresentados com alturas de cinta (a) de 1,0mm; 2,0mm; 3,0mm; 4,0mm; 5,0mm; 6,0mm e 7,0mm. Em sua base superior (b) possui um hexágono de 1,17 para conexão com a chave de colocação. Em sua base inferior possui uma rosca M2,0 (c) para ser rosqueado ao Implante correspondente. Possui alturas e formatos compatíveis aos diferentes pilares disponíveis, e os substitui durante o período de cicatrização, para permitir ao tecido gengival obter a forma adequada ao perfil estético desejado. Seus diâmetros são relativos às plataformas de assentamento dos implantes comercializados: 3,5mm; 4,0mm e 5,0mm.

B) Partes e Acessórios Acompanhantes: O produto é embalado individualmente. Cada embalagem é composta de:

- um Cicatrizador em titânio

C) Especificações e características técnicas: Torque de Colocação: 10 Ncm.

Dimensões: Ø da base (mm) 5,0; 6,0 / Altura da cinta (mm) 1,0; 2,0; 3,0; 4,0; 5,0; 6,0; 7,0.

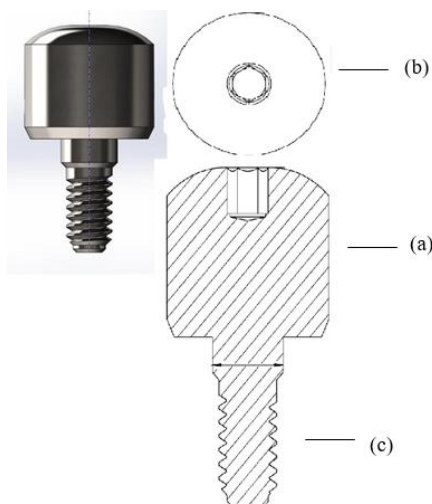

EN 1.4 Commercial Models “UN II HI Emergency Profile Healing Abutment”

A) Description: The UN II HI Emergency Profile Healing Abutment made by Implacil consists of a straight abutment, manufactured in commercially pure, grade 2 titanium, in accordance with norm ASTM-F67. The Healing Abutments are designed for single use, supplied with collar heights (a) of 1.0mm; 2.0mm; 3.0mm; 4.0mm; 5.0mm; 6.0mm and 7.0mm. Its upper base (b) has a 1.17 hexagon for connection with the insertion driver. Its lower base has an M2.0 thread (c) to be screwed on to the corresponding implant. It offers heights and formats that are compatible with the different abutments available and substitutes them during the cicatrization period, to allow the gingival tissue to obtain the shape required for the desired esthetic profile. The product's diameters relate to the seating platforms for the available implants: 3.5mm; 4.0mm and 5.0mm.

B) Accompanying parts and accessories: The product is individually packed. Each package consists of:

- a titanium Healing Abutment

C) Specifications and technical characteristics: Placement Torque 10 Ncm

Dimensions: Ø from base (mm) 5,0; 6,0 / Collar Height (mm) 1,0; 2,0; 3,0; 4,0; 5,0; 6,0; 7,0.

ES 1.4 Modelos Comerciales “Cicatrizador Perfil de Emergencia UN II HI”

A) Descripción: El Cicatrizador Perfil de Emergencia UN II HI de Implacil se constituye por un pilar recto, fabricado en titanio comercialmente puro grado 2, conforme norma ASTM-F67. Los cicatrizadores son de uso único, presentados con alturas de cinta (a) de 1,0mm; 2,0mm; 3,0mm; 4,0mm; 5,0mm; 6,0mm y 7,0mm. En su base superior (b) posee un hexágono de 1,17 para conexión con la llave de colocación. En su base inferior posee una rosca M2,0 (c) para ser roscado al Implante correspondiente. Posee alturas y formatos compatibles a los diferentes pilares disponibles, y los sustituye durante el período de cicatrización, para permitir que el tejido gingival obtenga la forma adecuada al perfil estético deseado. Sus diámetros son relativos a las plataformas de asentamiento de los implantes comercializados: 3,5mm; 4,0mm y 5,0mm.

B) Partes y accesorios que lo acompañan: El producto está embalado individualmente. Cada paquete consta de:

- una cicatrizador de titanio

C) Especificaciones y características técnicas: Par de colocación 10 Ncm

Dimensiones: Ø de la base (mm) 5,0; 6,0 / Altura de la cinta (mm) 1,0; 2,0; 3,0; 4,0; 5,0; 6,0; 7,0.

ITA 1.4 Modelli Commerciali “Vite Cicatrizzante Profilo di Emergenza UN II HI”

A) Descrizione: La Vite Cicatrizzante Profilo di Emergenza UN II HI della Implacil è costituita da un sostegno retto, fabbricata in titanio commercialmente puro grado 2, in base alla norma a ASTM-F67. Le vite cicatrizzanti consentono un solo uso, presentati con altezze (a) di 1,0mm; 2,0mm; 3,0mm; 4,0mm; 5,0mm; 6,0mm e 7,0mm. Alla sua base superiore (b) possiede un esagono di 1,17 per il collegamento con la chiave di collocazione. Alla sua base inferiore possiede una vite M2,0 (c) per essere avvitato all'impianto corrispondente. Possiede altezze e forme compatibili ai differenti sostegni disponibili e li sostituisce durante il periodo di cicatrizzazione, per consentire al tessuto gengivale di ottenere la forma adeguata al profilo estetico desiderato. I suoi diametri sono relativi alle piattaforme di appoggio degli impianti commercializzati: 3,5mm; 4,0mm e 5,0mm.

B) Parti e accessori di accompagnamento: Il prodotto è confezionato singolarmente. Ogni pacchetto comprende:

- una vite cicatrizzante in titanio

C) Specifiche e caratteristiche tecniche: Coppia di posizionamento 10 Ncm

Dimensioni: Ø della base (mm) 5,0; 6,0 / Altezza (mm) 1,0; 2,0; 3,0; 4,0; 5,0; 6,0; 7,0.

1.5 Modelos Comerciais “Cicatrizador Perfil de Emergência UN II HE”

A) Descrição: O Cicatrizador Perfil de Emergência UN II HE da Implacil é constituído por um pilar reto, fabricado em titânio comercialmente puro grau 2, conforme norma ASTM-F67. Os cicatrizadores são de uso único, apresentados com alturas de cinta (a) de 1,0mm; 2,0mm; 3,0mm; 4,0mm; 5,0mm; 6,0mm e 7,0mm. Em sua base superior (b) possui um hexágono de 1,17 para conexão com a chave de colocação. Em sua base inferior possui uma rosca M2,0 (c) para ser rosqueado ao Implante correspondente. Possui alturas e formatos compatíveis aos diferentes pilares disponíveis, e os substitui durante o período de cicatrização, para permitir ao tecido gengival obter a forma adequada ao perfil estético desejado. Seus diâmetros são relativos às plataformas de assentamento dos implantes comercializados: 3,5mm; 4,0mm e 5,0mm.

B) Partes e Acessórios Acompanhantes: O produto é embalado individualmente. Cada embalagem é composta de:
- um Cicatrizador em titânio

C) Especificações e características técnicas: Torque de Colocação: 10 Ncm.

Dimensões: Ø da base (mm) 5,0; 6,0 / Altura da cinta (mm) 1,0; 2,0; 3,0; 4,0; 5,0; 6,0; 7,0.

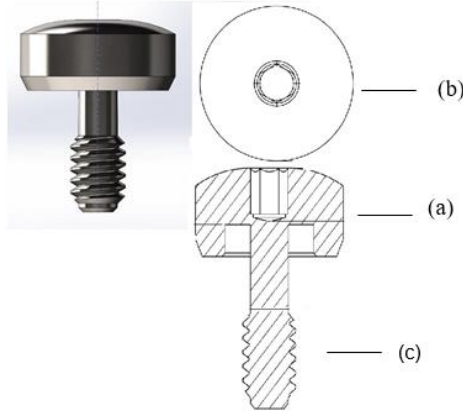

EN 1.5 Commercial Models “UN II HE Emergency Profile Healing Abutment”

A) Description: The UN II HE Emergency Profile Healing Abutment made by Implacil consists of a straight abutment, made in commercially pure, grade 2 titanium, in accordance with norm ASTM-F67. The Healing Abutments are designed for single use, supplied with collar heights (a) of 1.0mm; 2.0mm; 3.0mm; 4.0mm; 5.0mm; 6.0mm and 7.0mm. Its upper base (b) has a 1.17 hexagon for connection with the insertion driver. Its lower base has an M2.0 thread (c) to be screwed on to the corresponding implant. It offers heights and formats that are compatible with the different abutments available and substitutes them during the cicatrization period, to allow the gengival tissue to obtain the shape required for the desired esthetic profile. The product's diameters relate to the seating platforms for the available implants: 3.5mm; 4.0mm and 5.0mm.

B) Accompanying parts and accessories: The product is individually packed. Each package consists of:

- a titanium Healing Abutment

C) Specifications and technical characteristics: Placement Torque 10 Ncm

Dimensions: Ø from base (mm) 5,0; 6,0 / Collar Height (mm) 1,0; 2,0; 3,0; 4,0; 5,0; 6,0; 7,0.

ES 1.5 Modelos Comerciales “Cicatrizador Perfil de Emergencia UN II HE”

A) Descripción: El Cicatrizador Perfil de Emergencia UN II HE de Implacil se constituye por un pilar recto, fabricado en titanio comercialmente puro grado 2, según la norma ASTM-F67. Los cicatrizadores son de uso único, presentados con alturas de cinta (a) de 1,0mm; 2,0mm; 3,0mm; 4,0mm; 5,0mm; 6,0mm y 7,0mm. En su base superior (b) posee un hexágono de 1,17 para conexión con la llave de colocación. En su base inferior posee una rosca M2,0 (c) para ser roscaado al Implante correspondiente. Posee alturas y formatos compatibles a los diferentes pilares disponibles, y los sustituye durante el período de cicatrización, para permitir que el tejido gengival obtenga la forma adecuada al perfil estético deseado. Sus diámetros son relativos a las plataformas de asentamiento de los implantes comercializados: 3,5mm; 4,0mm y 5,0mm.

B) Partes y accesorios que lo acompañan: El producto está embalado individualmente. Cada paquete consta de:

- una cicatrizador de titanio

C) Especificaciones y características técnicas: Par de colocación 10 Ncm

Dimensiones: Ø de la base (mm) 5,0; 6,0 / Altura de la cinta (mm) 1,0; 2,0; 3,0; 4,0; 5,0; 6,0; 7,0.

ITA 1.5 Modelli Commerciali “Vite Cicatrizzante Profilo di Emergenza UN II HE”

A) Descrizione: La Vite Cicatrizzante Profilo di Emergenza UN II HE della Implacil è costituita da un sostegno retto, fabbricata in titanio commercialmente puro grado 2, in base alla norma a ASTM-F67. Le vite cicatrizzanti consentono un solo uso, presentati con altezze (a) di 1,0mm; 2,0mm; 3,0mm; 4,0mm; 5,0mm; 6,0mm e 7,0mm. Alla sua base superiore (b) possiede un esagono di 1,17 per il collegamento con la chiave di collocazione. Alla sua base inferiore possiede una vite M2,0 (c) per essere avvitato all'impianto corrispondente. Possiede altezze e forme compatibili ai differenti sostegni disponibili e li sostituisce durante il periodo di cicatrizzazione, per consentire al tessuto gengivale di ottenere la forma adeguata al profilo estetico desiderato. I suoi diametri sono relativi alle piattaforme di appoggio degli impianti commercializzati: 3,5mm; 4,0mm e 5,0mm.

B) Parti e accessori di accompagnamento: Il prodotto è confezionato singolarmente. Ogni pacchetto comprende:

- una vite cicatrizzante in titanio

C) Specifiche e caratteristiche tecniche: Coppia di posizionamento 10 Ncm

Dimensioni: Ø della base (mm) 5,0; 6,0 / Altezza (mm) 1,0; 2,0; 3,0; 4,0; 5,0; 6,0; 7,0.

1.6 Modelo Comercial “Cicatrizador Perfil de Emergência UN II Cone Morse”

A) Descrição: O Cicatrizador Perfil de Emergência UN II Cone Morse da Implacil De Bortoli é constituído por um pilar reto, fabricado em titânio, conforme norma ASTM-F67. Os cicatrizadores são de uso único, apresentados com alturas de cinta (a) de 0,8mm; 1,50mm; 2,50mm; 3,50mm; 4,50mm; 5,50mm e 6,50mm. Em sua base superior (b) possui um hexágono de 1,17 para conexão com a chave de colocação. Em sua base inferior possui uma rosca M2,0 para ser rosqueado aos implantes de plataformas 4,0mm e 5,0mm, para os implantes de plataforma 3,5 a rosca de base inferior é M1,8 (c). Possui alturas e formatos compatíveis aos diferentes pilares disponíveis, e os substitui durante o período de cicatrização, para permitir ao tecido gengival obter a forma adequada ao perfil estético desejado. Seus diâmetros são relativos às plataformas de assentamento dos implantes comercializados: 3,5mm; 4,0mm e 5,0mm.

B) Partes e acessórios acompanhantes: O produto é embalado individualmente, cada embalagem é composta de:

- um Cicatrizador em titânio

C) Especificações e características técnicas: Torque de Colocação: 10 Ncm

Dimensões: Ø da base (mm): 5,50; 6,30 / Altura da cinta (mm): 0,80; 1,50; 2,50; 3,50; 4,50; 5,50

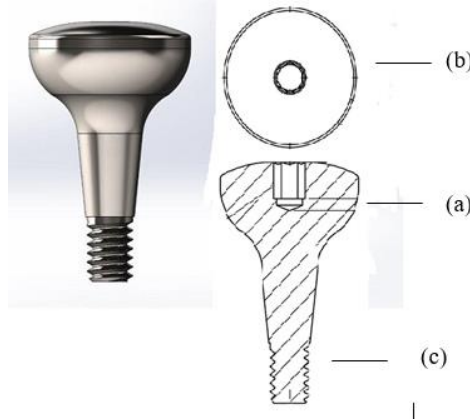

EN 1.6 Commercial Model “UN II Morse Taper Emergency Profile Healing Abutment”

A) Description: The UN II Morse Taper Emergency Profile Healing Abutment made by Implacil De Bortoli consists of a straight abutment manufactured in titanium according to ASTM-F67. The healing abutments are designed for single use, supplied with collar heights (a) of 0.8mm; 1.50mm; 2.50mm; 3.50mm; 4.50mm; 5.50mm and 6.50mm. Its upper base (b) has a 1.17 hexagon for connection with the insertion driver. Its lower base has an M2.0 thread to be screwed to the platform implants 4.0 mm and 5.0 mm, and the lower base thread for 3.5 platform implants is M1.8 (c). It has heights and shapes compatible with the different abutments available, and substitutes them during the healing period to allow the gingival tissue to obtain the shape required for the desired esthetic profile. Its diameters are related to the seating platforms of the commercially available implants: 3.5mm; 4.0mm and 5.0mm.

B) Accompanying parts and accessories: The product is packaged individually. Each pack consists of:

- one titanium Healing Abutment

C) Technical specifications and features: Placement Torque: 10 Ncm

Dimensions: Ø of the base (mm): 5.50; 6.30 / Collar height (mm): 0.80; 1.50; 2.50; 3.50; 4.50; 5.50

ES 1.6 Modelo Comercial “Cicatrizador Perfil de Emergencia UN II Cono Morse”

A) Descripción: El Cicatrizador Perfil de Emergencia UN II Cono Morse de Implacil se constituye por un pilar recto, fabricado en titanio, según la norma ASTM-F67. Los cicatrizadores son de uso único, presentados con alturas de cinta (a) de 0,80 mm; 1,50 mm; 2,50 mm; 3,50 mm; 4,5 mm; 5,50 mm y 6,50 mm. En su base superior (b) posee un hexágono de 1,17 para conexión con la llave de colocación. En su base inferior posee una rosca M2,0 para ser roscado a los Implantes de plataformas 4,0 mm y 5,0 mm, para los implantes de plataforma 3,5 a rosca de base inferior es M1,8 (c). Tiene alturas y formatos compatibles con los diversos pilares disponibles, y los sustituye durante el período de cicatrización, para permitir que el tejido gingival obtenga la forma adecuada al perfil estético deseado.

Sus diámetros son relativos a las plataformas de asentamiento de los implantes comercializados: 3,5 mm, 4,0 mm y 5,0 mm.

B) Partes y accesorios que acompañan:

El producto es embalado individualmente. Cada embalaje está compuesto de:

- un Cicatrizador en titanio

C) Especificaciones y características técnicas: Utilizar torque de: 10 Ncm

Dimensiones: Ø de la base (mm): 5,50; 6,30 / Altura de la cinta (mm): 0,80; 1,50; 2,50; 3,50; 4,50; 5,50

ITA 1.6 Modello Commerciale: “Vite Cicatrizzante Profilo di Emergenza UN II Cono Morse”

A) Descrizione: La Vite Cicatrizzante Profilo di Emergenza UN II Cono Morse di Implacil De Bortoli è costituita da un sostegno retto, fabbricata in titanio, in conformità alla normativa ASTM-F67. Le viti cicatrizzanti consentono un singolo utilizzo, vengono presentate con altezze (a) di 0,8mm; 1,50mm; 2,50mm; 3,50mm; 4,50mm; 5,50mm e 6,50mm. Sulla base superiore (b) sono dotate di un esagono di 1,17 per il collegamento con la chiave di collocazione. Sulla base inferiore sono dotate di una vite a spirale M2,0 da avvitarsi agli impianti di superficie di 4,0mm e 5,0mm, per gli impianti di superficie di 3,5 la vite a spirale di base inferiore è M1,8 (c). Possiedono altezze e formati compatibili coi diversi sostegni disponibili e li sostituiscono durante la fase della cicatrizzazione, per consentire al tessuto gengivale di ottenere la forma adeguata al profilo estetico desiderato. I suoi diametri sono relativi alle piattaforme di appoggio degli impianti commercializzati: 3,5mm; 4,0mm e 5,0mm.

B) Parti e Accessori di Accompagnamento: Il prodotto è imballato individualmente. Ogni imballaggio è composto da:

- una Vite Cicatrizzante in titanio

C) Specifiche e caratteristiche tecniche: Torsione di collocazione: 10 Ncm

Dimensioni: Ø diametro della base (mm): 5,50; 6,30 / Altezza (mm): 0,80; 1,50; 2,50; 3,50; 4,50; 5,50

1.7 Modello commerciale: "Cicatrizador UN II HI ST"

A) Descrição: O Cicatrizador UN II HI ST da Implacil De Bortoli é constituído por um pilar reto, fabricado em titânio, conforme norma ASTM-F67. Os cicatrizadores são de uso único, apresentados com alturas de cinta (a) de 1,0mm; 2,0mm; 3,0mm; 4,0mm; 5,0mm; 6,0mm e 7,0mm. Em sua base superior (b) possui um hexágono de 1,17 para conexão com a chave de colocação. Em sua base inferior possui uma rosca M2,0 para ser rosqueado aos implantes de plataformas 4,0mm e 5,0mm, para os implantes de plataforma 3,5 a rosca de base inferior é M1,8 (c), se comparados ao Cicatrizador UN II HI possuem o comprimento da rosca 1mm menor. Possui alturas e formatos compatíveis aos diferentes pilares disponíveis, e os substitui durante o período de cicatrização, para permitir que o tecido gengival obtenha a forma adequada ao perfil estético desejado. Seus diâmetros são relativos às plataformas de assentamento dos implantes comercializados: 3,5mm; 4,0mm e 5,0mm.

B) Partes e acessórios acompanhantes: O produto é embalado individualmente. Cada embalagem é composta de:

- um Cicatrizador em titânio

C) Especificações e características técnicas: Torque de Colocação: 10 Ncm

Dimensões: Ø da base (mm): 3,5; 4,0; 5,0 / Altura da cinta (mm): 1,0; 2,0; 3,0; 4,0; 5,0; 6,0; 7,0

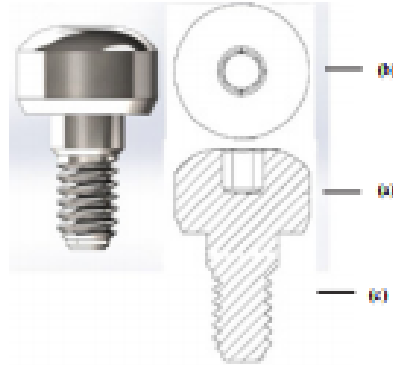

EN 1.7 Commercial model: "UN II HI ST Healing Abutment"

A) Description: The UN II HI ST Healing Abutment made by Implacil De Bortoli consists of a straight abutment manufactured in titanium according to ASTM-F67. The healing abutments are designed for single use, supplied with collar heights (a) of 1.0mm; 2.0mm; 3.0mm; 4.0mm; 5.0mm; 6.0mm and 7.0mm. Its upper base (b) has a 1.17 hexagon for connection with the insertion driver. Its lower base has an M2.0 thread to be screwed to the platform implants 4.0 mm and 5.0 mm, the lower base thread for 3.5 platform implants is M1.8 (c), and when compared to the UN II HI Healing Abutment the thread length is smaller by 1mm. It has heights and shapes compatible with the different abutments available, and substitutes them during the healing period to allow the gingival tissue to obtain the shape required for the desired esthetic profile. Its diameters are related to the seating platforms of the commercially available implants: 3.5mm; 4.0mm and 5.0mm.

B) Accompanying parts and accessories: The product is packaged individually. Each pack consists of:

- one titanium Healing Abutment

C) Technical specifications and features: Placement Torque: 10 Ncm

Dimensions: Ø of the base (mm): 3,5; 4,0; 5,0 / Collar height (mm): 1,0; 2,0; 3,0; 4,0; 5,0; 6,0; 7,0

ES 1.7 Modelo Comercial "Cicatrizador UN II HI ST"

A) Descripción: El Cicatrizador UN II HI ST de Implacil se constituye por un pilar recto, fabricado em titanio, según la norma ASTM-F67. Los cicatrizadores son de uso único, presentados com alturas de cinta (a) de 1,0 mm; 2,0 mm; 3,0 mm; 4,0 mm; 5,0 mm; 6,0 mm y 7,0 mm. En su base superior (b) posee un hexágono de 1,17 para conexión con la llave de colocación. En su base inferior posee una rosca M2,0 para ser roscado a los Implantes de plataformas 4,0 mm y 5,0 mm, para los implantes de plataforma 3,5 a rosca de base inferior es M1,8 (c), si se compara al Cicatrizador UN II HI tienen la longitud de rosca 1 mm menor. Tiene alturas y formatos compatibles con los diversos pilares disponibles, y los sustituye durante el período de cicatrización, para permitir que el tejido gengival obtenga la forma adecuada al perfil estético deseado. Sus diámetros son relativos a las plataformas de asentamiento de los implantes comercializados: 3,5 mm, 4,0 mm y 5,0 mm.

B) Partes y accesorios que acompañan: El producto es embalado individualmente. Cada embalaje está compuesto de:

- un Cicatrizador en titanio

C) Especificaciones y características técnicas: Utilizar torque de: 10 Ncm

Dimensiones: Ø de la base (mm): 3,5; 4,0; 5,0 / Altura de la cinta (mm): 1,0; 2,0; 3,0; 4,0; 5,0; 6,0; 7,0

ITA 1.7 Modello Commerciale: "Vite Cicatrizzante UN II HI ST"

A) Descrizione: La Vite Cicatrizzante UN II HI ST di Implacil De Bortoli è costituita da un sostegno retto, fabbricata in titanio, in conformità alla normativa ASTM-F67. Le viti cicatrizzanti consentono un singolo utilizzo, vengono presentate con altezze (a) di 1,0mm; 2,0mm; 3,0mm; 4,0mm; 5,0mm; 6,0mm e 7,0mm. Sulla base superiore (b) sono dotate di un esagono di 1,17 per il collegamento con la chiave di collocazione. Sulla base inferiore sono dotate di una vite a spirale M2,0 da avvitarsi agli impianti di superficie di 4,0mm e 5,0mm, per gli impianti di superficie di 3,5, la vite a spirale di base inferiore è M1,8 (c), rispetto alla Vite Cicatrizzante UN II HI possiedono la lunghezza della vite a spirale minore di 1mm. Possiedono altezze e formati compatibili coi diversi sostegni disponibili e li sostituiscono durante la fase della cicatrizzazione, per consentire al tessuto gengivale di ottenere la forma adeguata al profilo estetico desiderato. I suoi diametri sono relativi alle piattaforme di appoggio degli impianti commercializzati: 3,5mm; 4,0mm e 5,0mm.

B) Parti e Accessori di Accompagnamento: Il prodotto è imballato individualmente. Ogni imballaggio è composto da:

- una Vite Cicatrizzante in titanio

C) Specifiche e caratteristiche tecniche: Torsione di collocazione: 10 Ncm

Dimensioni: Ø diametro della base (mm): 3,5; 4,0; 5,0 / Altezza (mm): 1,0; 2,0; 3,0; 4,0; 5,0; 6,0; 7,0

1.8 Modelo comercial “Cicatrizador UN II HE ST”

A) Descrição: O Cicatrizador UN II HE ST da Implacil De Bortoli é constituído por um pilar reto, fabricado em titânio, conforme norma ASTM-F67. Os cicatrizadores são de uso único, apresentados com alturas de cinta (a) de 1,0mm; 2,0mm; 3,0mm; 4,0mm; 5,0mm; 6,0mm e 7,0mm. Em sua base superior (b) possui um hexágono de 1,17 para conexão com a chave de colocação. Em sua base inferior possui uma rosca M2,0 para ser rosqueado aos implantes de plataformas 4,0mm e 5,0mm, para os implantes de plataforma 3,5 a rosca de base inferior é M1,8 (c), se comparados ao Cicatrizador UN II HE possuem o comprimento da rosca 1mm menor. Possui alturas e formatos compatíveis aos diferentes pilares disponíveis, e os substitui durante o período de cicatrização. Permite ao tecido gengival obter a forma adequada ao perfil estético desejado. Seus diâmetros são relativos às plataformas de assentamento dos implantes comercializados: 3,5mm; 4,0mm e 5,0mm.

B) Partes e acessórios acompanhantes: O produto é embalado individualmente. Cada embalagem é composta de:

- um Cicatrizador em titânio

C) Especificações e características técnicas: Torque de Colocação: 10 Ncm

Dimensões: Ø da base (mm): 3,5; 4,0; 5,0 / Altura da cinta (mm): 1,0; 2,0; 3,0; 4,0; 5,0; 6,0; 7,0

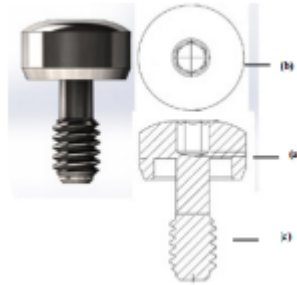

EN 1.8 Commercial Model “UN II HE ST Healing Abutment”

A) Description: The UN II HE ST Healing Abutment made by Implacil De Bortoli consists of a straight abutment manufactured in titanium according to ASTM-F67. The healing abutments are designed for single use, supplied with collar heights (a) of 1.0mm; 2.0mm; 3.0mm; 4.0mm; 5.0mm; 6.0mm and 7.0mm. Its upper base (b) has a 1.17 hexagon for connection with the insertion driver. Its lower base has an M2.0 thread to be screwed to the platform implants 4.0 mm and 5.0 mm, the lower base thread for 3.5 platform implants is M1.8 (c), and when compared to the UN II HE Healing Abutment the thread length is smaller by 1mm. It has heights and shapes compatible with the different pillars available, and it replaces them during the healing period. It allows the gingival tissue to obtain the appropriate shape for the desired esthetic profile. Its diameters are related to the seating platforms of the commercially available implants: 3.5mm; 4.0mm and 5.0mm.

B) Accompanying parts and accessories: The product is packaged individually. Each pack consists of:

- one titanium Healing Abutment

C) Technical specifications and features: Placement Torque: 10 Ncm

Dimensions: Ø of the base (mm): 3,5; 4,0; 5,0 / Collar height (mm): 1,0; 2,0; 3,0; 4,0; 5,0; 6,0; 7,0

ES 1.8 Modelo Comercial “Cicatrizador UN II HE ST”

A) Descripción: El Cicatrizador UN II HE ST de Implacil se constituye por un pilar recto, fabricado en titanio, según la norma ASTM-F67. Los cicatrizadores son de uso único, presentados con alturas de cinta (a) de 1,0 mm; 2,0 mm; 3,0 mm; 4,0 mm; 5,0 mm; 6,0 mm y 7,0 mm. En su base superior (b) posee un hexágono de 1,17 para conexión con la llave de colocación. En su base inferior posee una rosca M2,0 para ser roscado a los Implantes de plataformas 4,0mm y 5,0 mm, para los implantes de plataforma 3,5 a rosca de base inferior es M1,8 (c), si se compara al Cicatrizador UN II HE tienen la longitud de rosca 1 mm menor. Tiene alturas y formatos compatibles con los diversos pilares disponibles, y los sustituye durante el período de cicatrización. Para permitir que el tejido gengival obtenga la forma adecuada al perfil estético deseado. Sus diámetros son relativos a las plataformas de asentamiento de los implantes comercializados: 3,5 mm, 4,0 mm y 5,0 mm.

B) Partes y accesorios que acompañan: El producto es embalado individualmente. Cada embalaje está compuesto de:

- un Cicatrizador en titanio

C) Especificaciones y características técnicas: Utilizar torque de: 10 Ncm

Dimensiones: Ø de la base (mm): 3,5; 4,0; 5,0 / Altura de la cinta (mm): 1,0; 2,0; 3,0; 4,0; 5,0; 6,0; 7,0

ITA 1.8 Modello Commerciale: “Vite Cicatrizzante UN II HE ST”

A) Descrizione: La Vite Cicatrizzante UN II HE ST di Implacil De Bortoli è costituita da un sostegno retto, fabbricata in titanio, in conformità alla normativa ASTM-F67. Le viti cicatrizzanti consentono un singolo utilizzo, vengono presentate con altezze (a) di 1,0mm; 2,0mm; 3,0mm; 4,0mm; 5,0mm; 6,0mm e 7,0mm. Sulla base superiore (b) sono dotate di un esagono di 1,17 per il collegamento con la chiave di collocazione. Sulla base inferiore sono dotate di una vite a spirale M2,0 da avvitarsi agli impianti di superficie di 4,0mm e 5,0mm, per gli impianti di superficie di 3,5, la vite a spirale di base inferiore è M1,8 (c), rispetto alla Vite Cicatrizzante UN II HE possiedono la lunghezza della vite a spirale minore di 1mm. Possiedono altezze e formati compatibili coi diversi sostegni disponibili e li sostituiscono durante la fase della cicatrizzazione. Consentono al tessuto gengivale di ottenere la forma adeguata al profilo estetico desiderato. I suoi diametri sono relativi alle piattaforme di appoggio degli impianti commercializzati: 3,5mm; 4,0mm e 5,0mm.

B) Parti e Accessori di Accompagnamento: Il prodotto è imballato individualmente. Ogni imballaggio è composto da:

- una Vite Cicatrizzante in titanio

C) Specifiche e caratteristiche tecniche: Torsione di collocazione: 10 Ncm

Dimensioni: Ø diametro della base (mm): 3,5; 4,0; 5,0 / Altezza (mm): 1,0; 2,0; 3,0; 4,0; 5,0; 6,0; 7,0

1.9 Modelo comerciali “Cicatrizador UN II Cone Morse ST”

A) Descrição: O Cicatrizador UN II Cone Morse ST da Implacil De Bortoli é constituído por um pilar, fabricado em titânio, conforme norma ASTM-F67. Os cicatrizadores são de uso único, apresentados com alturas de cinta (a) de 0,80mm; 1,50mm; 2,50mm; 3,50mm; 4,50mm; e 5,50mm. Em sua base superior (b) possui um hexágono de 1,17 para conexão com a chave de colocação. Em sua base inferior possui uma rosca M1,8 (c) para ser rosqueado ao Implante correspondente, se comparados ao Cicatrizador UN II Cone Morse possuem o comprimento da rosca 1mm menor. Possui alturas e formatos compatíveis aos diferentes pilares disponíveis, e os substitui durante o período de cicatrização. Permite ao tecido gengival obter a forma adequada ao perfil estético desejado. Seus diâmetros são compatíveis com todos os diâmetros de implantes de tipo Cone Morse comercializados.

B) Partes e acessórios acompanhantes: O produto é embalado individualmente. Cada embalagem é composta de:

- um Cicatrizador em titânio

C) Especificações e características técnicas: Torque de Colocação: 10 Ncm

Dimensões: Ø da base (mm): 3,50; 4,50 / Altura da cinta (mm): 0,80; 1,50; 2,50; 3,50; 4,50; 5,50

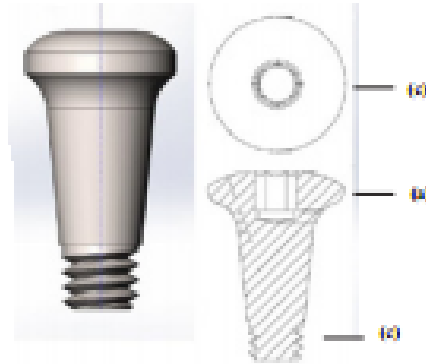

EN 1.9 Commercial Model “UN II Morse Taper ST Healing Abutment”

A) Description: The UN II Morse Taper ST Healing Abutment made by Implacil De Bortoli consists of a straight abutment manufactured in titanium according to ASTM-F67. The healing abutments are designed for single use, supplied with collar heights (a) of 0.80mm; 1.50mm; 2.50mm; 3.50mm; 4.50mm and 5.50mm. Its upper base (b) has a 1.17 hexagon for connection with the insertion driver. Its lower base has an M1.8 (c) thread to be screwed to the corresponding Implant, and when compared to the UN II Morse Taper Healing Abutment the thread length is smaller by 1mm It has heights and shapes compatible with the different pillars available, and it replaces them during the healing period. It allows the gingival tissue to obtain the appropriate shape for the desired esthetic profile. Its diameters are compatible with all diameters of the commercially available Morse Taper implants.

B) Accompanying parts and accessories: The product is packaged individually. Each pack consists of:

- one titanium Healing Abutment

C) Technical specifications and features: Placement Torque: 10 Ncm

Dimensions: Ø of the base (mm): 3,50; 4,50 / Collar height (mm): 0,80; 1,50; 2,50; 3,50; 4,50; 5,50

ES 1.9 Modelo Comercial “Cicatrizador UN II Cono Morse ST”

A) Descripción: El Cicatrizador UN II Cono Morse ST de Implacil se constituye por un pilar, fabricado en titanio, según la norma ASTM-F67. Los cicatrizadores son de uso único, presentados con alturas de cinta (a) de 0,80 mm; 1,50 mm; 2,50 mm; 3,50 mm; 4,50 mm; y 5,50 mm. En su base superior (b) posee un hexágono de 1,17 para conexión con la llave de colocación.

En su base inferior posee una rosca M1,8 para ser roscado al Implante correspondiente, si se compara al Cicatrizador UN II Cono Morse ST tienen la longitud de rosca 1 mm menor. Tiene alturas y formatos compatibles con los diversos pilares disponibles, y los sustituye durante el período de cicatrización. Para permitir que el tejido gingival obtenga la forma adecuada al perfil estético deseado. Sus diámetros son compatibles con todos los diámetros de implantes de tipo Cono Morse comercializados.

B) Partes y accesorios que acompañan: El producto es embalado individualmente. Cada embalaje está compuesto de:

- un Cicatrizador en titanio

C) Especificaciones y características técnicas: Utilizar torque de: 10 Ncm

Dimensiones: Ø de la base (mm): 3,50; 4,50 / Altura de la cinta (mm): 0,80; 1,50; 2,50; 3,50; 4,50; 5,50

ITA 1.9 Modello Commerciale: “Vite Cicatrizzante UN II Cono Morse ST”

A) Descrizione: La Vite Cicatrizzante UN II Cono Morse ST di Implacil De Bortoli è costituita da un sostegno, fabbricata in titanio, in conformità alla normativa ASTM-F67. Le viti cicatrizzanti consentono un singolo utilizzo, vengono presentate con altezze (a) di 0,8mm; 1,50mm; 2,50mm; 3,50mm; 4,50mm e 5,50mm. Sulla base superiore (b) sono dotate di un esagono di 1,17 per il collegamento con la chiave di collocazione. Sulla base inferiore sono dotate di una vite a spirale M1,8 (c) da avvitarsi all'impianto corrispondente, rispetto alla Vite Cicatrizzante UN II Cono Morse possiedono la lunghezza della vite a spirale minore di 1mm. Possiedono altezze e formati compatibili coi diversi sostegni disponibili e li sostituiscono durante la fase della cicatrizzazione. Consentono al tessuto gengivale di ottenere la forma adeguata al profilo estetico desiderato. I suoi diametri sono compatibili con tutti i diametri degli impianti di tipo Cono Morse commercializzati.

B) Parti e Accessori di Accompagnamento: Il prodotto è imballato individualmente. Ogni imballaggio è composto da:

- una Vite Cicatrizzante in titanio

C) Specifiche e caratteristiche tecniche: Torsione di collocazione: 10 Ncm
Dimensioni: Ø diametro della base (mm): 3,50; 4,50 / Altezza (mm): 0,80; 1,50; 2,50; 3,50; 4,50; 5,50

1.10 Modelos Comerciais “Cicatrizador UN II Cover Cone Morse”

A) Descrição: O Cicatrizador UN II Cover Cone Morse da Implacil De Bortoli é constituído por um pilar, fabricado em titânio, conforme norma ASTM-F67. Os cicatrizadores são de uso único, apresentados com alturas de cinta (a) de 1,00mm e 2,00mm. Em sua base superior (b) possui um hexágono de 1,17 para conexão com a chave de colocação. Em sua base inferior possui uma rosca M1,8 (c) para ser rosqueado ao Implante correspondente. Substitui os pilares durante o período de cicatrização. Permite ao tecido gengival obter a forma adequada ao perfil estético desejado. Seus diâmetros são compatíveis com todos os diâmetros de implantes de tipo Cone Morse comercializados.

B) Partes e acessórios acompanhantes: O produto é embalado individualmente. Cada embalagem é composta de:
- um Cicatrizador em titânio

C) Especificações e características técnicas: Torque de Colocação: 10 Ncm
Dimensões: Ø da base (mm): 2,50; / Altura da cinta (mm): 1,00 e 2,00

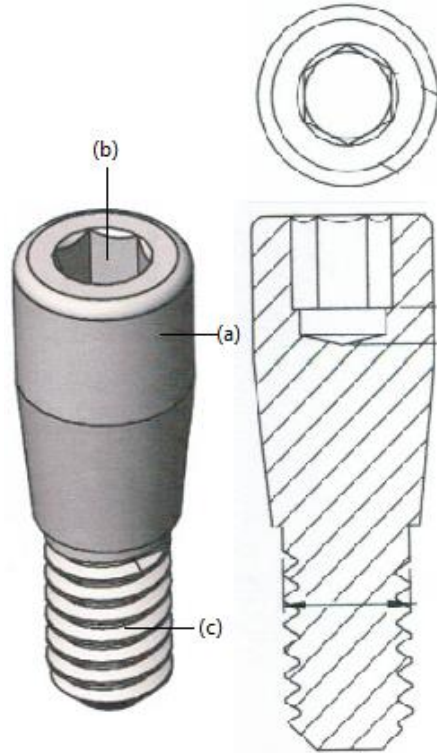

EN 1.10 Commercial Model “UN II Morse Taper Cover Healing Abutment”

A) Description: The UN II Cover Cone Morse Scar consists of a post made of titanium according to ASTM-F67. The healers are single use, presented with strap heights of 1.00mm and 2.00mm. In its upper base (b) has a hexagon of 1.17 for connection with the placement key. At its bottom base it has a M1.8 (c) thread to be threaded to the corresponding Implant. Replaces the abutments during the healing period. It allows the gingival tissue to obtain the shape appropriate to the desired aesthetic profile. Their diameters are compatible with all commercially available Morse Cone implant diameters.

B) Accompanying parts and accessories: The product is packaged individually. Each pack consists of:
- one titanium Healing Abutment

C) Technical specifications and features: Placement Torque: 10 Ncm
Dimensions: Ø of the base (mm): 2,50 / Collar height (mm): 1,00; 2,00.

ES 1.10 Modelo Comercial “Cicatrizador UN II Cover Cono Morse”

A) Descripción: El Cicatrizador Morse Scar de UN II Cover Cone consiste en un poste de titanio de acuerdo con ASTM-F67. Los sanadores son de un solo uso, se presentan con alturas de correa de 1.00 mm y 2.00 mm. En su base superior (b) tiene un hexágono de 1.17 para la conexión con la llave de colocación. En su base inferior tiene una rosca M1.8 (c) para ser roscada al implante correspondiente. Reemplaza los pilares durante el período de curación. Permite que el tejido gingival obtenga la forma apropiada para el perfil estético deseado. Sus diámetros son compatibles con todos los diámetros de implantes Morse Cone disponibles comercialmente.

B) Partes y accesorios que acompañan: El producto es embalado individualmente. Cada embalaje está compuesto de:
- un Cicatrizador en titanio

C) Especificaciones y características técnicas: Utilizar torque de: 10 Ncm
Dimensiones: Ø de la base (mm): 2,50; / Altura de la cinta (mm): 1,00; 2,00.

ITA 1.10 Modello Commerciale: “Vite Cicatrizzante UN II Cover Cono Morse”

A) Descrizione: La Vite Cicatrizzante Morse Cono di copertura UN II è costituita da un palo in titanio secondo ASTM-F67. I guaritori sono monouso, presentati con altezze del cinturino di 1,00 mm e 2,00 mm. Nella sua base superiore (b) ha un esagono di 1,17 per il collegamento con la chiave di posizionamento. Alla sua base inferiore ha una filettatura M1.8 (c) da infilare nell'impianto corrispondente. Sostituisce i monconi durante il periodo di guarigione. Permette al tessuto gengivale di ottenere la forma adeguata al profilo estetico desiderato. I loro diametri sono compatibili con tutti i diametri di impianto cono Morse disponibili in commercio.

B) Parti e Accessori di Accompagnamento: Il prodotto è imballato individualmente. Ogni imballaggio è composto da:

- una Vite Cicatrizante in titanio

C) Specifiche e caratteristiche tecniche: Torsione di collocazione: 10 Ncm
Dimensioni: Ø diametro della base (mm): 2,50; / Altezza (mm): 1,00; 2,00.

2. Princípio Físico e fundamentos da tecnologia do produto, aplicados para seu funcionamento e sua ação:

Os Cicatrizadores da Implacil são componentes mecânicos utilizados para modelar o tecido gengival durante o período de espera para colocação da prótese. São fixados ao implante através de uma rosca. Servem também para a proteção dos Implantes da Implacil evitando a invasão do tecido mole para cima do mesmo, para a perfeita adaptação dos pilares protéticos previamente escolhidos.

EN Physical principal and technological fundamentals for the product, applied for its functionality and action: Implacil Healing Abutments are mechanical components used to model the gingival tissue during the period of waiting before the implant is fitted. They are fixed to the implant using a screw. They are also indicated for protecting Implacil Implants, preventing the soft tissue from closing over the implant and promoting a perfect adaptation of the previously selected prosthetic abutments.

ES Principio Físico y fundamentos de la tecnología del producto, aplicados para su funcionamiento y su acción: Los Cicatrizadores de Implacil son componentes mecánicos utilizados para modelar el tejido gingival durante el período de espera para colocación de la prótesis. Se fijan al implante a través de una rosca. Sirven también para la protección de los Implantes de Implacil evitando la invasión del tejido blando hacia arriba de él, para la perfecta adaptación de los pilares protéticos previamente escogidos.

ITA Principio Fisico e fondamenti della tecnologia del prodotto, applicati per il suo funzionamento e la sua azione: Le Vite Cicatrizanti della Implacil sono componenti meccanici utilizzati per modellare il tessuto gengivale durante il periodo di attesa per la collocazione della protesi. Sono fissate all'impianto mediante una vite. Servono anche per la protezione degli Impianti della Implacil evitando l'invasione del tessuto molle da sopra lo stesso, per il perfetto adattamento dei sostegni protesici precedentemente scelti.

3. Opcionais, materiais de consumo e materiais de apoio:

Opcionais: Não aplicável. Materiais de consumo: não aplicável.

Materiais de apoio: Instruções de Uso. Itens de fabricação para uso exclusivo nos produtos da empresa: Todas as partes descritas nesta Instrução de Uso são de uso exclusivo no produto Cicatrizador.

Atenção: O uso de qualquer parte, acessório ou material não especificado ou previsto nestas Instruções de Uso é de inteira responsabilidade do usuário.

EN Optional extras, consumer materials and support materials: Optional extras: Nonapplicable. Consumer Materials: Non-applicable. Support material: Instructions for use. Manufactured items for exclusive use with the Company's products: All of the components described in this Instruction for Use are for exclusive use with the Healing Abutment product. Attention: The utilization of any component, accessory or material not specified or provided for in these instructions for use is the sole responsibility of the user.

ES Opcionales, materiales de consumo y materiales de apoyo: Opcionales: No aplicable. Materiales de consumo: no aplicable. Materiales de apoyo: Instrucciones de Uso. Ítems de fabricación para uso exclusivo en los productos de la empresa: Todas las partes descritas en esta Instrucción de Uso son de uso exclusivo en el producto Cicatrizador. Atención: El uso de cualquier parte, accesorio o material no especificado o previsto en estas Instrucciones de Uso es de total responsabilidad del usuario.

ITA Opzionali, materiali di consumo e materiali di sostegno: Opzionali: Non applicabile. Materiali di consumo: Non applicabile. Materiali di sostegno: Istruzioni per l'Uso. Oggetti di fabbricazione per uso esclusivo nei prodotti dell'impresa: Tutte le parti descritte in queste Istruzioni per l'Uso sono di uso esclusivo nel prodotto Vite Cicatrizante. Attenzione: L'uso di qualsiasi parte, accessorio o materiale non specificato o previsto in queste Istruzioni per l'Uso è di intera responsabilità dell'utente.

4. Condições especiais de transporte, armazenamento e acondicionamento do produto:

Conservar em temperatura ambiente, em local fresco, ao abrigo da luz e calor. Evite exposição ao calor e a umidade excessiva. Não exercer excesso de carga sobre a embalagem para evitar o comprometimento das vedações que garantem a esterilidade do produto.

Os Cicatrizadores Universal II Implacil De Bortoli devem ser transportados em local limpo, seco e em temperatura ambiente. O transporte deve ser feito de modo adequado, para evitar queda e danos em sua embalagem original e choques mecânicos que possam danificar o produto.

A utilização dos Cicatrizadores UNII da Implacil De Bortoli deve ser feita apenas por profissionais especializados na área. Um programa consciencioso de higiene oral no lar e atenção profissional regularmente são requeridos para conservar em boas condições as restaurações.

Os Cicatrizadores UNII da Implacil De Bortoli foram projetados para uso único, sendo proibido o reprocessamento. Não utilizá-lo de maneira alguma se a embalagem estiver violada.

O profissional deve observar a força exercida no momento da aplicação do produto de modo a não danificá-lo e informar ao paciente a necessidade de um monitoramento periódico que evite esforços físicos e mecânicos afim de não submeter o produto a esforços indevidos.

O resultado final da aplicação do produto pode não ter sucesso nos casos em que a técnica utilizada não for adequada, podendo ocorrer perda ou fratura do produto. A aplicação incorreta do produto pode trazer efeitos colaterais na região onde foi aplicado como: dor, inchaço, sensibilidade, reação tecidual e infecção.

A utilização dos Cicatrizadores UNII da Implacil De Bortoli é contra-indicada nos casos em que o paciente apresente inflamação periodontal crônica, higiene oral e hábitos parafuncionais inadequados, infecção intra-oral ativa e em casos de Carga Imediata em que a estabilidade primária do implante não for adequada.

ATENÇÃO !!!

Produto de Uso Único.

Não utilizar se a embalagem estiver violada ou danificada.
Produto Estéril. Não reesterilizar. Esterilizado por radiação gama.
Proibido Reprocessar. Fabricante Recomenda o Uso Único.

EN Special conditions for product transport, storage and packing:

Store at room temperature in a cool place away from light and heat. Avoid exposure to heat and excessive humidity. Do not exert excess load on the packaging to avoid compromising the seals that guarantee the sterility of the product.

Implacil De Bortoli Universal II Scars should be shipped in a clean, dry and at room temperature. Transport should be carried out properly to avoid falling and damage to its original packaging and mechanical shocks that could damage the product.

Implacil De Bortoli UNII Healing should only be used by specialists in the field. A conscientious program of home oral hygiene and regular professional attention are required to maintain restorations in good condition.

Implacil De Bortoli UNII Healers are designed for single use and reprocessing is prohibited. Do not use it at all if the packaging is broken.

The professional must observe the force exerted at the time of application of the product so as not to damage it and inform the patient of the need for periodic monitoring that avoids physical and mechanical efforts in order not to subject the product to undue stress.

The end result of application of the product may not be successful in cases where the technique used is not appropriate and loss or fracture of the product may occur. Incorrect application of the product can have side effects in the region where it was applied such as pain, swelling, tenderness, tissue reaction and infection.

The use of Implacil De Bortoli UNII Scars is contraindicated in cases where the patient has chronic periodontal inflammation, oral hygiene and inadequate parafunctional habits, active intra-oral infection and in Immediate Load cases where primary implant stability is not. is appropriate.

ATTENTION !!!

Single Use Product.

Do not use if packaging is damaged or damaged.

Sterile product. Do not reesterilize. Sterilized by gamma radiation.

Forbidden to reprocess. Manufacturer Recommends Single Use.

ES Condiciones especiales de transporte, almacenamiento y condicionamiento del producto:

Guarde a temperatura ambiente en un lugar fresco, protegido de la luz y el calor. Evitar la exposición al calor y la humedad excesiva. No ejerza una carga excesiva sobre el embalaje para evitar comprometer los sellos que garantizan la esterilidad del producto.

Las cicatrices Implacil De Bortoli Universal II deben enviarse en un lugar limpio, seco y a temperatura ambiente. El transporte debe realizarse correctamente para evitar caídas y daños a su embalaje original y golpes mecánicos que podrían dañar el producto.

Implacil De Bortoli UNII Healing solo debe ser utilizado por especialistas en el campo. Se requiere un programa concienzudo de higiene bucal en el hogar y atención profesional regular para mantener las restauraciones en buenas condiciones.

Los sanadores Implacil De Bortoli UNII están diseñados para un solo uso y está prohibido el reprocesamiento. No lo use en absoluto si el embalaje está roto.

El profesional debe observar la fuerza ejercida en el momento de la aplicación del producto para no dañarlo e informar al paciente de la necesidad de un monitoreo periódico que evite los esfuerzos físicos y mecánicos para no someter el producto a un estrés excesivo.

El resultado final de la aplicación del producto puede no ser exitoso en los casos en que la técnica utilizada no sea apropiada y se pueda producir la pérdida o fractura del producto. La aplicación incorrecta del producto puede tener efectos secundarios en la región donde se aplicó, como dolor, hinchazón, sensibilidad, reacción tisular e infección.

El uso de las cicatrices Implacil De Bortoli UNII está contraindicado en casos en que el paciente tiene inflamación periodontal crónica, higiene bucal y hábitos parafuncionales inadecuados, infección intraoral activa y en casos de carga inmediata donde la estabilidad del implante primario no lo es. es apropiado

ATENCION !!!

Producto de un solo uso.

No lo use si el embalaje está dañado o dañado.

Producto estéril No reesterilizar. Esterilizado por radiación gamma.

Prohibido reprocesar. El fabricante recomienda un solo uso.

ITA Condizioni speciali di trasporto, deposito, imballaggio del prodotto:

Conservare a temperatura ambiente in un luogo fresco lontano da luce e calore. Evitare l'esposizione al calore e all'eccessiva umidità. Non esercitare un carico eccessivo sulla confezione per evitare di compromettere le guarnizioni che garantiscono la sterilità del prodotto.

Le cicatrici Implacil De Bortoli Universal II devono essere spedite in luogo pulito, asciutto e a temperatura ambiente. Il trasporto deve essere effettuato correttamente per evitare cadute e danni alla confezione originale e shock meccanici che potrebbero danneggiare il prodotto.

Implacil De Bortoli UNII Healing deve essere utilizzato solo da specialisti del settore. Sono necessari un programma coscienzoso di igiene orale domestica e una regolare attenzione professionale per mantenere i restauri in buone condizioni.

I guaritori Implacil De Bortoli UNII sono progettati per uso singolo ed è vietato il ritrattamento. Non usarlo affatto se la confezione è rotta.

Il professionista deve osservare la forza esercitata al momento dell'applicazione del prodotto per non danneggiarlo e informare il paziente della necessità di un monitoraggio periodico che eviti gli sforzi fisici e meccanici al fine di non sottoporre il prodotto a sollecitazioni indebite.

Il risultato finale dell'applicazione del prodotto potrebbe non avere successo nei casi in cui la tecnica utilizzata non è appropriata e potrebbero verificarsi perdite o fratture del prodotto. Un'errata applicazione del prodotto può avere effetti collaterali nella regione in cui è stato applicato come dolore, gonfiore, tenerezza, reazione tissutale e infezione.

L'uso di Implacil De Bortoli UNII Scars è controindicato nei casi in cui il paziente ha un'infezione parodontale cronica, igiene orale e abitudini parafunzionali inadeguate, infezione intraorale attiva e in casi di carico immediato in cui la stabilità primaria dell'impianto non è compromessa. È appropriato.

ATTENZIONE !!!

Prodotto monouso.

Non utilizzare se l'imballaggio è danneggiato o danneggiato.

Prodotto sterile. Non risterilizzare. Sterilizzato da radiazioni gamma.

Vietato il ritrattamento. Il produttore raccomanda l'uso singolo.

5. Instruções para uso do produto:



- Os Cicatrizadores da Implacil vem acondicionados dentro de um blister selado com Tyvek.
- Verifique se a embalagem se encontra em perfeitas condições. Rejeite o produto, caso a embalagem se encontre danificada.
- Retire o Cicatrizador de dentro do blister.
- Parafuse-o no implante.

O produto é apresentado em embalagem individual.

Conteúdo da embalagem:

01 Cicatrizador Universal II

03 Etiquetas de Rastreabilidade com a identificação do produto para fixação obrigatória: no prontuário clínico, no documento a ser entregue ao paciente, e na documentação fiscal que gera a cobrança, conforme modelo abaixo:

IMPLACIL DE BORTOLI Produto / Product:  :  :  : Registro ANVISA n°: 80259860031	Implacil De Bortoli - Material Odontológico S.A. Reg. ANVISA: xxxxxx Resp. Tec.: Nilton De Bortoli Junior CRC: 32160 Uso restrito a profissionais habilitados
---	--

Esta instrução de uso estará disponível no sítio da Implacil De Bortoli (www.implacildebortoli.com.br) de acordo com a legislação vigente sobre disponibilização de instrução de uso em formato não impresso de produtos para a saúde – Instrução Normativa IN Nº 4 de 15 de junho de 2012. A instrução de uso impressa pode ser solicitada através do Serviço de Atendimento ao Consumidor – 0800.779.0011, sendo enviada sem custo adicional.

Para localizá-la, verifique o número da "IFU" e a versão da instrução que é indicada no Rótulo do produto adquirido.

Para leitura das instruções de uso no site é necessário o programa Adobe Acrobat Reader.

Alerta ao Usuário: Sempre observe a correlação da versão das instruções de uso indicada no rótulo do produto adquirido, conforme disponibilizado pela Implacil De Bortoli.

Tipo de embalagem:

O material e o tipo de embalagem utilizados para embalar os Cicatrizadores Universal II Implacil De Bortoli são muito conhecidos e de uso universal, tanto para medicamentos quanto para produtos para a saúde e constam na Tabela de Acondicionamento da ANVISA.

Características e dimensões da embalagem:

Embalagem: Blister selado com Tyvek 80mm X 80mm

Tabela de Acondicionamento da ANVISA como:

Blister PVC – código 0119

Envelope Tyvek – código 0332

EN Instructions for use of the product:



- Implacil Healing Abutments come in a blister pack sealed with Tyvek. The blister is placed inside a cardboard carton.
- Check that the packaging is in perfect condition. Do not use the product if the packaging is damaged.
- Open the outer packaging. Remove the blister from the box and check that it is perfectly sealed.
- Remove the Healing Abutment from the blister pack.
- Screw it onto the implant.

The product is presented in individual packaging.

Package content:

01 Universal Healing II

03 Traceability labels with the identification of the product for mandatory fixation: in the clinical chart, in the document to be delivered to the patient, and in the tax documentation that generates the charge, according to the model below:

IMPLACIL DE BORTOLI Produto / Product:		Implacil De Bortoli - Material Odontológico S.A. Reg. ANVISA: xxxxxx Resp. Tec.: Nilton De Bortoli Junior CRC: 32160 Uso restrito a profissionais habilitados
 :		
 :		
 :		
Registro ANVISA n°: 80259860031		

This instruction for use will be available on the Implacil De Bortoli website (www.implacildebortoli.com.br) in accordance with current legislation on the provision of non-printed health product instruction - Normative Instruction No. 4 of 15 June 2012. Printed instruction can be requested through the Customer Service - 0800.779.0011 and sent at no additional cost. To locate it, check the "IFU" number and version of the instruction that is indicated on the Purchased Product Label. To read the instructions for use on the site you need the program Adobe Acrobat Reader. User Alert: Always note the correlation of the version of the instructions for use indicated on the label of the purchased product as made available by Implacil De Bortoli.

Kind of packing:

The material and type of packaging used to package Universal II Implacil De Bortoli Scars are well known and universally used for both medicines and health products and are on the ANVISA Packaging Table.

Packaging Features and Dimensions:

Packing: Tyvek 80mm X 80mm Sealed Blister
 ANVISA Packaging Table as:
 PVC blister - code 0119
 Tyvek Envelope - Code 0332

ES Instrucciones para uso del producto:



- Los Cicatrizadores de Implacil vienen condicionados dentro de un blister sellado con Tyvek. El blister es colocado dentro de un caja de papel acartonado.
- Verifique si el embalaje se encuentra en perfectas condiciones. Rechace el producto, si el embalaje está dañado.
- Abra el embalaje exterior. Retire el blister de la caja y verifique si él está perfectamente sellado.
- Retire el Cicatrizador de dentro del blister.
- Atornillelo ene l implante.

El producto se presenta en envases individuales.

Contenido del paquete

01 Sanación Universal II

03 Etiquetas de trazabilidad con la identificación del producto para la fijación obligatoria: en el cuadro clínico, en el documento que se entregará al paciente y en la documentación fiscal que genera el cargo, de acuerdo con el siguiente modelo:

IMPLACIL DE BORTOLI Produto / Product:		Implacil De Bortoli - Material Odontológico S.A. Reg. ANVISA: xxxxxx Resp. Tec.: Nilton De Bortoli Junior CRC: 32160 Uso restrito a profissionais habilitados
 :		
 :		
 :		
Registro ANVISA n°: 80259860031		

Esta instrucción de uso estará disponible en el sitio web de Implacil De Bortoli (www.implacildebortoli.com.br) de acuerdo con la legislación vigente sobre la provisión de instrucciones de productos de salud no impresos - Instrucción Normativa N ° 4 de 15 Junio de 2012. Las instrucciones impresas se pueden solicitar a través del Servicio al Cliente - 0800.779.0011 y enviarse sin costo adicional.

Para localizarlo, verifique el número "IFU" y la versión de las instrucciones que se indican en la etiqueta del producto comprado.

Para leer las instrucciones de uso en el sitio, necesita el programa Adobe Acrobat Reader.

Alerta para el usuario: siempre tenga en cuenta la correlación de la versión de las instrucciones de uso indicadas en la etiqueta del producto comprado que Implacil De Bortoli pone a disposición.

Tipo de embalaje:

El material y el tipo de empaque utilizado para empaquetar las cicatrices Implacil De Bortoli de Universal II son bien conocidos y se usan universalmente tanto para medicamentos como para productos de salud y están en la tabla de empaque de ANVISA.

Características y dimensiones del embalaje:

Embalaje: Tyvek 80mm X 80mm Sealed Blister
 Tabla de empaquetado de ANVISA como:

Blister de PVC - código 0119
Sobre Tyvek - Código 0332

ITA Istruzioni per l'uso del prodotto:

- Le Viti Cicatrizzanti della Implacil sono imballate dentro un blister chiuso con Tyvek. Il blister è collocato dentro una scatola di cartoncino.
- Controllate se l'imballaggio si trova in perfette condizioni. Gettate via il prodotto se l'imballaggio è danneggiato.
- Aprite l'imballaggio esterno. Togliete il blister dalla scatola e verificate se lo stesso è perfettamente sigillato.
- Togliete la Vite Cicatrizzante da dentro il blister.
- Avvitatelo nell'impianto.

Il prodotto si presenta in confezione singola.

Contenuto della confezione:

01 Universale Healing II

03 Etichette di tracciabilità con l'identificazione del prodotto per la fissazione obbligatoria: nella cartella clinica, nel documento da consegnare al paziente e nella documentazione fiscale che genera l'addebito, secondo il modello seguente:

IMPLACIL DE BORTOLI Produto / Product: LOT : REF :  : Registro ANVISA n°: 80259860031	Implacil De Bortoli - Material Odontológico S.A. Reg. ANVISA: xxxxxx Resp. Tec.: Nilton De Bortoli Junior CRC: 32160 Uso restrito a profissionais habilitados
---	--

Le presenti istruzioni per l'uso saranno disponibili sul sito Web di Implacil De Bortoli (www.implacildebortoli.com.br) in conformità con la normativa vigente in materia di fornitura di istruzioni non stampate sui prodotti sanitari - Istruzione Normativa n. 4 di 15 Giugno 2012. Le istruzioni stampate possono essere richieste tramite il Servizio clienti - 0800.779.0011 e inviate senza costi aggiuntivi.

Per individuarlo, controllare il numero "IFU" e la versione dell'istruzione indicata sull'etichetta del prodotto acquistato.

Per leggere le istruzioni per l'uso sul sito è necessario il programma Adobe Acrobat Reader.

Avviso utente: annotare sempre la correlazione della versione delle istruzioni per l'uso indicata sull'etichetta del prodotto acquistato come resa disponibile da Implacil De Bortoli.

Tipo di imballaggio:

Il materiale e il tipo di imballaggio utilizzati per imballare le cicatrici Universal II Implacil De Bortoli sono ben noti e universalmente utilizzati sia per i medicinali che per i prodotti sanitari e si trovano sul tavolo da imballaggio ANVISA.

Caratteristiche e dimensioni dell'imballaggio:

Imballaggio: blister sigillato Tyvek 80mm X 80mm

Tavolo da imballaggio ANVISA come:

Blister in PVC - codice 0119

Busta Tyvek - Codice 0332

6. Advertências e/ou precauções a serem adotadas:

A utilização dos Cicatrizadores da Implacil deve ser feita apenas por profissionais especializados na área. Um programa consciencioso de higiene oral no lar e atenção profissional regularmente são requeridos para conservar em boas condições as restaurações. Os Cicatrizadores da Implacil foram projetados para uso único, sendo proibido o reprocessamento. Não utilizá-lo de maneira alguma se a embalagem estiver violada. O profissional deve observar a força exercida no momento da aplicação do produto de modo a não danificá-lo e informar ao paciente a necessidade de um monitoramento periódico que evite esforços físicos e mecânicos afim de não submeter o produto a esforços indevidos, bem como a necessidade de uma higienização correta.

EN Warnings and/or precautions to be taken: The utilization of Implacil Healing Abutments must only be carried out by specialized dental surgeons. A conscientious routine of oral hygiene at home and regular professional treatment are required in order to conserve the restorations in good condition. Implacil Healing Abutments are designed for single use and their re-utilization is strictly prohibited. Under no circumstances must they be used if the packing seal is broken. The dental surgeon must pay attention to the amount of force used when applying the product so as not to damage it and must also inform the patient of the need for periodic monitoring that avoids physical and mechanical effort in order to avoid subjecting the product to undue strain, as well as the need for proper hygiene.

ES Advertencias y/o precauciones por adoptarse: La utilización de los Cicatrizadores de Implacil se debe hacer apenas por profesionales especializados en el área. Un programa consciente de higiene oral en el hogar y atención profesional regularmente son requeridos para conservar en buenas condiciones las restauraciones. Los Cicatrizadores de Implacil fueron proyectados para uso único, siendo prohibido el reprocesamiento. No utilizarlo de manera alguna si el embalaje estuviere violado. El profesional debe observar la fuerza ejercida al momento de la aplicación del producto de manera a no dañarlo e informar al paciente la necesidad de una monitorización periódica que evite esfuerzos físicos y mecánicos con el fin de no someter el producto a esfuerzos indevidos, así como la necesidad de una higiene adecuada.

ITA Avvertenze e/o precauzioni da adottarsi: L'utilizzo delle Viti Cicatrizzanti della Implacil deve essere fatta solo da parte di professionisti specializzati nel settore. Un programma consciencioso di igiene orale in casa e attenzione professionale

regolarmente sono richiesti per conservare i restauri in buone condizioni. Le Viti Cicatrizzanti della Implacil sono state progettate per un solo uso, essendo proibito il riprocessamento. Non utilizzarlo assolutamente se l'imballaggio è violato. Il professionista deve osservare la forza esercitata al momento dell'applicazione del prodotto in modo da non danneggiarlo e comunicare al paziente la necessità di un monitoraggio periodico che eviti sforzi fisici e meccanici per non sottoporre il prodotto a sforzi indebiti, così come la necessità di un'igiene adeguata.

7. Indicação, finalidade ou uso a que se destina o produto:

Os Cicatrizadores da Implacil são indicados para a cicatrização do tecido mole (gengiva) e para a proteção dos Implantes da Implacil evitando a invasão do tecido mole para cima do mesmo, para a perfeita adaptação dos pilares protéticos previamente escolhidos, enquanto se espera a confecção da prótese.

EN Indication, purpose or use to which the product will be put: Implacil Healing Abutments are indicated for the cicatrization of the soft tissue (gums) protecting Implacil Implants, preventing the soft tissue from closing over the implant and promoting a perfect adaptation of the previously selected prosthetic abutments, while waiting for the prosthetic component to be made.

ES Indicación, finalidad o uso al que se destina el producto: Los Cicatrizadores de Implacil son indicados para la cicatrización del tejido blando (encía) y para la protección de los Implantes de Implacil evitando la invasión del tejido blando hacia arriba de él, para la perfecta adaptación de los pilares protéticos previamente escogidos, mientras se espera la confección de la prótesis.

ITA Indicazione, finalità o uso a cui il prodotto è destinato: Le Viti Cicatrizzanti della Implacil sono indicate per la cicatrizzazione del tessuto molle (gengiva) e per la protezione degli Impianti della Implacil evitando l'invasione del tessuto molle al di sopra dello stesso, per un perfetto adattamento dei sostegni protesici precedentemente scelti, mentre si attende la confezione della protesi.

8. Efeitos secundários ou colaterais indesejáveis e contra-indicações:

O resultado final da aplicação do produto pode não ter sucesso nos casos em que a técnica utilizada não for adequada, podendo ocorrer perda ou fratura do produto. A aplicação incorreta do produto pode trazer efeitos colaterais na região onde foi aplicado como: dor, inchaço, sensibilidade, reação tecidual e infecção. A utilização dos Cicatrizadores da Implacil é contra-indicada nos casos em que o paciente apresente inflamação periodontal crônica, higiene oral e hábitos parafuncionais inadequados, infecção intra-oral ativa e em casos de Carga Imediata em que a estabilidade primária do implante não for adequada.

EN Undesired secondary or side effects and contraindications: The end result of the application of the product may be unsuccessful if inappropriate techniques used and this may lead to loss or fracturing of the product. Incorrect application of the product may lead to side effects in the region where it is applied, such as: pain, swelling, sensitivity, tissue reaction and infection. The utilization of Implacil Healing Abutments is contraindicated in cases where the patient presents chronic periodontal inflammation and inadequate oral hygiene and parafunctional habits, active intra-oral infection and in cases of Immediate Loading where the primary stability of the implant is insufficient.

ES Efectos secundarios o colaterales indeseables y contraindicaciones: El resultado final de la aplicación del producto puede no tener éxito en los casos en que la técnica utilizada no sea adecuada, pudiendo haber pérdida o fractura del producto. La aplicación incorrecta del producto puede traer efectos colaterales en la región en donde se aplicó como: dolor, hinchazón, sensibilidad, reacción en el tejido e infección. La utilización de los Cicatrizadores de Implacil está contraindicada en los casos en que el paciente presente inflamación periodontal crónica, higiene oral y hábitos parafuncionales inadecuados, in - fección intraoral activa y en casos de Carga Inmediata en que la estabilidad primaria del implante no sea adecuada.

ITA Effetti secondari o collaterali indesiderati e controindicazioni: Il risultato finale dell'applicazione del prodotto può non avere successo nei casi in cui la tecnica utilizzata non sia adeguata, potendo verificarsi la perdita o la rottura del prodotto. La non corretta applicazione del prodotto può produrre effetti collaterali nella regione in cui è stato applicato come: dolore, gonfiore, sensibilità, reazione tessutale e infezione. L'utilizzo delle Viti Cicatrizzanti della Implacil è controindicata nei casi in cui il paziente presenti infiammazione periodontale cronica, igiene orali e abitudini parafunzionali inadeguati, infezione intraorale attiva e nei casi di Carigo immediato in cui la stabilità primaria dell'impianto non è adeguata.

9. Segurança e eficácia do produto:

Os Cicatrizadores da Implacil são totalmente seguros desde que estas instruções de uso sejam seguidas em todos os procedimentos realizados. O produto foi desenvolvido com material de uso medico-odontológico não tóxico. Quando armazenado e conservado conforme as indicações de uso o produto não sofrerá alterações ou modificações em suas características, sempre observando a sua validade.

EN Product safety and efficiency: Implacil Healing Abutments are totally safe, provi - ded that these instructions for use are followed in all of the procedures carried out. This product is manufactured using non-toxic medical-odontological. When stored and conserved in accordance with the recommendations for use, the product characteristics will suffer no alterations or modifications, always respecting the shelf life of the same.

ES Seguridad y eficacia del producto: Los Cicatrizadores de Implacil son totalmente seguros desde que estas instrucciones de uso se sigan en todos los procedimientos realizados. El producto ha sido desarrollado con material de uso médico-odontológico no tóxico. Cuando almacenado y conservado según las indicaciones de uso el producto no sufrirá alteraciones o modificaciones en sus características, siempre observando su validez.

ITA Sicurezza ed efficacia del prodotto: Le Vite Cicatrizzanti della Implacil sono totalmente sicuri purché queste istruzioni per l'uso siano seguite in tutti i procedimenti realizzati. Il prodotto è stato sviluppato con materiale di uso medico - odontologico atossico. Quando depositato e conservato in conformità alle indicazioni d'uso, il prodotto non soffrirà alterazioni o modifiche nelle sue caratteristiche, sempre osservando la sua data di scadenza.

10. Instalação ou conexão à outros produtos:

Os Cicatrizadores da Implacil são conectados a implantes previamente instalados e osseointegrados, de acordo com os modelos compatíveis para cada tipo de conexão. O uso de qualquer parte, acessório ou material não especificado ou previsto nestas instruções de uso é de inteira responsabilidade do usuário.

EN Installation or connection to other products: Implacil Healing Abutments are connected to previously installed and osseointegrated implants, according to the compatible models for each type of connection. The utilization of any component, accessory or material not specified or provided for in these instructions for use is the sole responsibility of the user.

ES Instalación o conexión a otros productos: Los Cicatrizadores de Implacil son conectados a implantes previamente instalados y osseointegrados, de acuerdo con los modelos compatibles para cada tipo de conexión. El uso de cualquier parte, accesorio o material no especificado o previsto en estas instrucciones de uso es de entera responsabilidad del usuario.

ITA Installazione o collegamento ad altri prodotti: Le Vite Cicatrizzanti della Implacil sono connesse a impianti precedentemente installati e osseointegrati, d'accordo con i modelli compatibili per ogni tipo di connessione. L'uso di qualsiasi parte, accessorio o materiale non specificato o previsto in queste istruzioni per l'uso è di completa responsabilità dell'utente.

11. Precauções em Caso de Descarte:

Para evitar contaminação ambiental ou uso indevido dos Cicatrizadores, quando o mesmo for inutilizado, esta deve ser descartado em local apropriado, ou seja, em local para materiais potencialmente contaminados.

EN Care to be Taken in Disposal of Product: To avoid environmental contamination or inappropriate use of the Healing Abutments, after utilization they must be disposed of in a suitable location, in other words, in a place for potentially contaminated materials.

ES Precauciones en Caso de Desecho: Para evitar contaminación ambiental o uso indebido de los Cicatrizadores, cuando el mismo sea inutilizado, éste debe ser desechado en local apropiado, es decir, en local para materiales potencialmente contaminados.

ITA Precauzioni in Caso di Scarto: Per evitare contaminazione ambientale o uso indebito delle Viti Cicatrizzanti, quando questi non sono utilizzati, devono venire gettati in un locale appropriato, ossia un locale per materiali potenzialmente contaminati.

12. Simbologia / Symbology / Simbología / Simbologia :



Atenção! Consultar as informações fornecidas



Consultar as instruções de uso



Valido até



Marcação CE



Data de Fabricação



Fabricante



Método de esterilização por radiação



Representante Europeu na comunidade europeia



Lote N°



Não voltar a esterilizar



Não utilizar se a embalagem estiver danificada



Não reutilizar



Único sistema de barreira estéril

13. Termo de Garantia:

A IMPLACIL DE BORTOLI - MATERIAL ODONTOLOGICO S.A. assegura, ao proprietário deste produto, garantia contra qualquer defeito de material ou de fabricação que nele se apresentar no prazo de 365 dias, contados da data de aquisição pelo primeiro adquirente. Se transportado, armazenado e acondicionado adequadamente de acordo com estas Instruções de Uso, o produto terá validade de 2 anos.

Estima-se que implantes odontológicos tenham uma vida útil de 15 anos aproximadamente, sendo assim conforme determina a Lei n.8078 de 11 de setembro de 1990, desde que haja reclamação dentro do prazo decadencial de noventa dias após evidenciado o defeito, ainda que o vício se manifeste somente após o término do prazo de garantia contratual, a Implacil De Bortoli se compromete a substituir o dispositivo por um dispositivo idêntico ou semelhante.

EN Term of Guarantee: IMPLACIL DE BORTOLI - MATERIAL ODONTOLOGICO S.A. guarantees this product against any material or manufacturing defect that may appear within 365 days, counting from the original date of purchase. Provided it is

suitably transported, stored and packaged in accordance with these instructions for use, the product will have a shelf life of 2 years.

ES **Término de Garantía:** IMPLACIL DE BORTOLI - MATERIAL ODONTOLÓGICO S.A. garantiza al dueño de este producto, garantía contra cualquier defecto de material o de fabricación que se presente en el producto en el plazo de 365 días, contados a partir de la fecha de adquisición por el primer adquirente. Si transportado, almacenado y condicionado adecuadamente de acuerdo con estas Instrucciones de Uso, el producto tendrá una vigencia indefinida.

ITA **Termine di Garanzia:** IMPLACIL DE BORTOLI - MATERIAL ODONTOLÓGICO S.A. assicura al proprietario di questo prodotto, garanzia contro qualsiasi difetto di materiale o fabbricazione che dovesse presentarsi entro il termine di 365 giorni, da conteggiarsi a partire dalla data di acquisizione del primo acquirente. Se trasportato, immagazzinato e imballato adeguatamente in conformità a queste Istruzioni d'Uso, il prodotto avrà una validità di 2 anni.

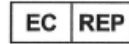

Cinterqual, Soluções de Comércio Internacional, Lda
Avenida Defensores de Chaves, Nº 4
Escritório Idea Spaces
1000-117 Lisboa

Responsável Técnico/Technical Person Responsible/
Responsable Técnico/Responsabile Técnico
Nilton De Bortoli Jr – CRO SP: 32.160
www.implacildebortoli.com.br

Registro ANVISA n° 80259860031

Data da Revisão: 19/05/2022